

REMKO AMT 25

Déshumidificateur mobile

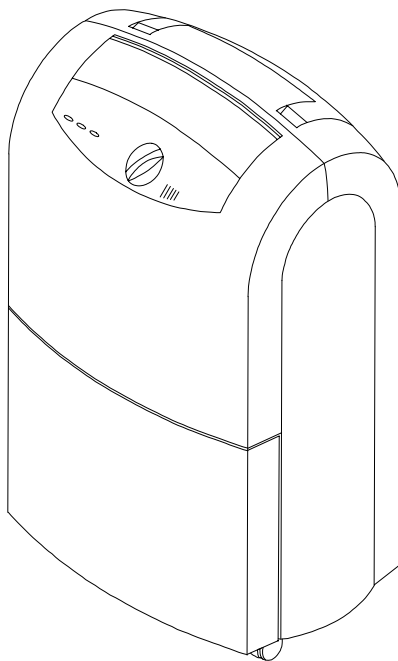

Mode d'emploi
Technique
Pièces de rechange

Mode d'emploi

Lire ce mode d'emploi attentivement avant de mettre l'appareil en marche/avant de s'en servir!

Dans le cas où on emploie, installe, entretient etc. le modèle de déshumidificateur fourni par notre entreprise contrairement aux prescriptions, ou si on le modifie sans notre accord préalable, notre garantie s'annulera.

Déshumidificateur mobile REMKO AMT 25

CE

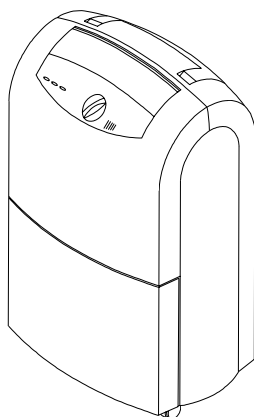

Table de matière	Page	Table de matière	Page
Déshumidification de l'air	4	Entretien et maintenance	10
Directives de sécurité	6	Elimination des dérangements	10
Description de l'appareil	6	Données techniques	11
Installation	7	Schéma des connexions	11
Tableau de commande	7	Service clientèle et garantie	11
Mise en service	8	Illustration	12
Mise hors service	9	Liste des pièces de rechange	13
Nettoyage du filtre	9	Procès-verbal d'entretien et de maintenance	14



Déposez ce mode d'emploi toujours directement auprès du lieu de l'installation ou de l'appareil.



Déshumidification de l'air

Les phénomènes entrant en considération lors de la déshumidification de l'air se basent sur des lois physiques. Ces dernières sont présentées ici, sous forme simplifiée, afin de vous donner un premier aperçu du principe de la déshumidification de l'air.

L'utilisation des déshumidificateurs de REMKO

- ◇ L'humidité pénètre à travers les murs de béton les plus épais, quelque soit la qualité de l'isolation des portes et fenêtres.
- ◇ L'eau utilisée dans la préparation de béton, mortier, enduits etc. peut prendre jusqu'à 1 ou 2 mois pour s'évaporer entièrement.
- ◇ Même l'eau qui s'est immiscée dans les murs lors d'un sinistre dû à une crue de rivière ou lors d'une inondation ne s'évapore que très lentement.
- ◇ Les mêmes conditions se rencontrent également dans le cas de l'humidité contenue dans des matériaux entreposés par exemple.

L'humidité s'échappant de parties du bâtiment ou de matériaux (la vapeur d'eau) est absorbée par l'air ambiant. La teneur en humidité de l'air augmente ainsi et provoque finalement de la corrosion, de la moisissure, de la pourriture, l'écaillage des peintures ou encore d'autres situations indésirables toutes provoquées par un taux d'humidité trop élevé.

Le diagramme ci-dessous indique de façon exemplaire la vitesse de corrosion du métal exposé à différents taux d'humidité.

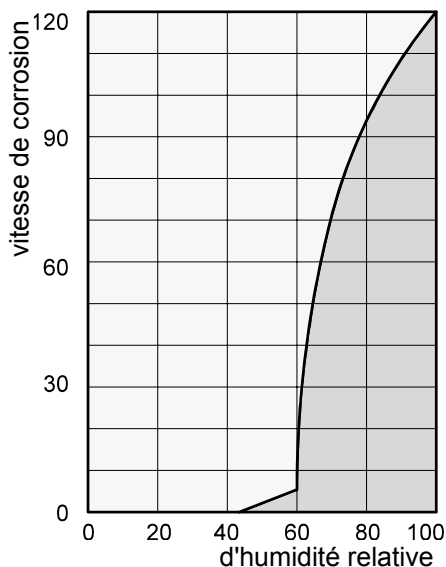

Il apparaît que la vitesse de corrosion est insignifiante dans une atmosphère à 50 % d'humidité relative (HR) et négligeable dans une atmosphère à 40 %. Elle augmente fortement à partir de 60 % HR.

Ce taux limite, provoquant des dommages dus à l'humidité, s'applique également à un grand nombre d'autres matériaux comme les substances en poudre, les emballages, le bois ou les appareils électroniques.

L'assèchement de constructions peut être effectué de différentes manières :

1. Par un réchauffement et un échange d'air:
L'air du local est réchauffé afin d'absorber l'humidité qui est ensuite évacuée vers l'extérieur. L'apport d'énergie, évacué avec l'air humide, est entièrement perdu.
2. Par une déshumidification de l'air:
L'air humide contenu dans des locaux fermés est continuellement déshumidifié selon le principe de la condensation.

La déshumidification propose un avantage décisif en rapport à la consommation d'énergie:

Le besoin d'énergie se limite exclusivement au volume des locaux concernés. La chaleur libérée mécaniquement par le processus de déshumidification est réalimentée dans le local.

Lors d'une utilisation selon les normes, le déshumidificateur ne nécessite que 25 % de l'énergie requise par le principe "chauffage et aération".

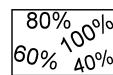

L'humidité relative

Notre air ambiant est un mélange de gaz qui contient toujours une certaine quantité d'eau sous forme de vapeur. Cette quantité d'eau est exprimée en g par kg d'air sec (teneur en eau absolue).

1m³ d'air à une température de 20 °C pèse env. 1,2 kg.

Selon sa température, chaque kilo d'air ne peut absorber qu'une certaine quantité d'humidité. On parle d'air "saturé" dès que sa capacité d'absorption est atteinte ; l'air a alors une humidité relative (HR) de 100 %.

Par humidité relative de l'air, on comprend donc le rapport entre la quantité de vapeur d'eau contenue dans l'air à un moment précis et la plus grande quantité de vapeur d'eau possible à température égale.

La capacité d'absorption de vapeur d'eau de l'air augmente dès que la température monte. Cela signifie que la plus grande teneur en eau possible (= absolue) augmente dès qu'une hausse de la température se manifeste.

Temp.	Teneur en vapeur d'eau en g/m ³ à un taux d'humidité dans l'air de:			
	40%	60%	80%	100%
-5 °C	1,3	1,9	2,6	3,3
+10 °C	3,8	5,6	7,5	9,4
+15 °C	5,1	7,7	10,2	12,8
+20 °C	6,9	10,4	13,8	17,3
+25 °C	9,2	13,8	18,4	23,0
+30 °C	12,9	18,2	24,3	30,3

La condensation de la vapeur d'eau

Comme la capacité d'absorption de la plus grande quantité de vapeur d'eau possible augmente lors d'un **réchauffement** de l'air, mais que la quantité de vapeur d'eau reste toutefois constante, ce réchauffement provoque une diminution de l'humidité de l'air relative.

Lors d'un **refroidissement** de l'air, la capacité d'absorption de la plus grande quantité de vapeur d'eau possible diminue et la quantité de vapeur d'eau contenue dans l'air reste constante alors que l'humidité relative de l'air augmente.

Dans le cas où la température continue à baisser, la capacité d'absorption de la plus grande quantité de vapeur d'eau possible sera réduite au point qu'elle soit égale à la quantité de vapeur d'eau. Cette température est appelée la température de point de rosée.

Dès que la température de l'air chute en dessous de la température du point de rosée, la quantité de vapeur d'eau que l'air contient est plus importante que la plus grande quantité de vapeur d'eau possible.

La vapeur d'eau est éliminée.

Cette vapeur se transforme en eau par condensation et l'air perd son humidité.

La buée sur les vitres en hiver ou la buée sur une bouteille de boisson fraîche sont des exemples de condensation.

Plus l'humidité relative de l'air est élevée, plus haute est également la température de rosée qui peut être d'autant plus facilement être dépassée (vers le bas).



Le séchage de matériaux

Les matériaux ou les éléments de construction peuvent absorber des quantités significatives d'eau; les tuiles peuvent par exemple absorber de 90 à 190 l/m, le béton lourd 140-190 l/m³, le grès calcaire 180-270 l/m³.

Le séchage de matériaux humides comme la maçonnerie se déroule comme suit:

- ◇ L'humidité contenue se déplace du centre du matériau vers sa surface.
- ◇ Une évaporation a lieu à la surface = Transfert sous forme de vapeur d'eau dans l'air ambiant.
- ◇ L'air ambiant contenant les vapeurs d'eau circule continuellement à travers le déshumidificateur d'air REMKO. Il est déshumidifié et quitte l'appareil, légèrement réchauffé, avant d'absorber de nouvelles vapeurs d'eau.
- ◇ L'humidité contenue dans le matériau est ainsi peu à peu réduite;
Le matériau sèche.

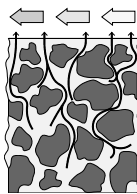

Le condensat (le produit de la condensation) est stocké dans l'appareil puis évacué.

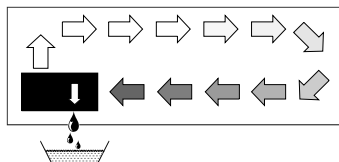

Le courant d'air est refroidi à une température inférieure au point de rosée par son passage à travers ou en dessus de l'évaporateur. La vapeur d'eau est condensée puis évacuée après avoir été recueillie dans un bac de récupération.

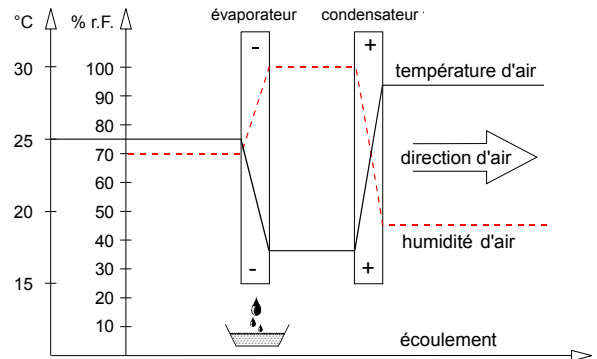

La chaleur de condensation

L'énergie transmise à l'air depuis le condensateur est composée de:

1. la quantité d'eau extraite dans l'évaporateur
2. l'énergie d'entraînement électrique
3. la chaleur de condensation libérée par la liquéfaction de la vapeur d'eau.

De l'énergie doit être apportée lors de la transformation de l'état liquide à l'état gazeux. Cette énergie est appelée chaleur d'évaporation. Elle ne produit pas de hausse de température et elle est uniquement nécessaire pour la transformation de corps liquides vers leur état gazeux. Inversement, la liquéfaction de gaz libère de l'énergie qui est appelée chaleur de condensation.

La quantité d'énergie de la chaleur d'évaporation et de la chaleur de condensation est identique.

Dans le cas de l'eau, il est de 2250 kJ / kg.

Il découle de cette présentation qu'une quantité d'énergie relativement importante est libérée lors de la condensation de la vapeur d'eau.

Dans le cas où l'humidité que l'on désire condenser ne se trouve pas dans le local lui-même mais est apportée depuis l'extérieur (par une ventilation par exemple), la chaleur de condensation libérée participera au chauffage du local.

Une circulation de l'énergie chauffante a donc lieu lors du processus de séchage; cette énergie est consommée lors de l'évaporation et libérée lors de la condensation. Une part importante de chauffage, se manifestant en une hausse de température, est créée par l'air amené lors de la déshumidification.

Le délai nécessaire au séchage ne dépend généralement pas entièrement de la puissance de l'appareil, mais il est plutôt déterminé par la vitesse avec laquelle le matériau ou les corps de bâtiment libèrent leur humidité.

Directives de sécurité

Les déshumidificateurs d'air REMKO vous garantissent une haute valeur utile et une haute durabilité grâce à d'amples essais de matériaux, de fonction et de qualité.

Cependant, ces appareils peuvent être dangereux, s'ils sont utilisés de façon non appropriée par du personnel non formé ou dans des buts non prévus!

- ◇ Il ne faut pas installer et utiliser l'appareil dans des locaux menacés d'explosion.
- ◇ Il ne faut pas installer et utiliser l'appareil dans une atmosphère contenant de l'huile, du soufre et du sel.
- ◇ Il faut installer l'appareil de manière stable et dans une position verticale.
- ◇ Il ne faut pas exposer l'appareil à un jet d'eau direct.
- ◇ Il faut veiller à ce que l'air puisse toujours être aspiré et sorti par soufflerie.
- ◇ Le côté d'aspiration de l'air doit toujours être exempt de saletés et d'objets.
- ◇ Ne jamais introduire d'objets étrangers dans l'appareil.
- ◇ Ne pas couvrir l'appareil pendant la marche.
- ◇ Ne jamais transporter l'appareil pendant la marche.
- ◇ Protéger tous les câbles électriques à l'extérieur de l'appareil contre des endommagements (par exemple, causés par des animaux).
- ◇ Il faut choisir les allonges des câbles de raccordement suivant la puissance connectée, la longueur du câble et le but prévu.
- ◇ Il faut transporter l'appareil uniquement dans une position verticale.
- ◇ Il faut vider le réservoir de condensat avant d'installer l'appareil dans un autre lieu.
- ◇ D'autres emplois ou utilisations que ceux indiqués dans ces instructions de service sont interdits!
En cas de non-observation notre responsabilité et le droit de garantie s'annuleront.

 Il faut que les travaux sur l'installation frigorifique et aux dispositifs électriques soient effectués uniquement par un établissement spécialisé et autorisé.

Description de l'appareil

L'appareil a été conçu pour une déshumidification de l'air entièrement automatique, universelle et sans problèmes.

Grâce à ses dimensions compactes on peut transporter et monter cet appareil de manière facile.

L'appareil fonctionne selon le principe de condensation, et il est équipé d'une installation frigorifique fermée hermétiquement, d'un ventilateur radial silencieux ne nécessitant que très peu d'entretien, ainsi que d'un câble de raccordement avec fiche mâle.

La commande entièrement automatique, l'hygrostat réglable de façon continue, le réservoir collecteur de condensat avec dispositif de sécurité de trop-plein intégré, ainsi que le raccord à tuyau flexible pour une dérivation du condensat garantissent un emploi permanent sans pannes.

Les appareils correspondent aux exigences fondamentales de sécurité et d'hygiène des prescriptions en vigueur de la C.E.; ils sont à sûreté intégrée et faciles à manier.

Lieu d'emploi des appareils

On utilise cet appareil dans tous les lieux où on attache de l'importance à des locaux secs, et où il faut éviter des dommages économiques consécutifs (par exemple, causés par la formation de moisissures).

On utilise cet appareil, par exemple, principalement pour le dessèchement et la déshumidification de:

- ◇ salons, chambres à coucher ou caves, buanderies, salles de douches, maisons de campagne, caravanes, bateaux de sport, yachts, etc.

ou, par exemple, pour le séchage permanent de:

- ◇ entrepôts, archives, laboratoires, salles de bains, lavabos et vestiaires, etc.

Méthode de fonctionnement

Il faut mettre l'appareil en marche pour faire fonctionner le ventilateur et le compresseur.

L'appareil travaille selon le principe de condensation.

Le **ventilateur** aspire l'air ambiant humide à la face avant de l'appareil à travers le filtre à air, l'évaporateur et le condensateur qui se trouve derrière l'évaporateur.

De la chaleur est extraite de l'air ambiant par l'**évaporateur** froid. Elle est refroidie au-dessous du point de condensation, et la vapeur d'eau contenue dans l'air ambiant se dépose comme condensat ou givre sur les lamelles de l'évaporateur. En cas de besoin l'évaporateur est dégelé de façon entièrement automatique par du gaz chaud.

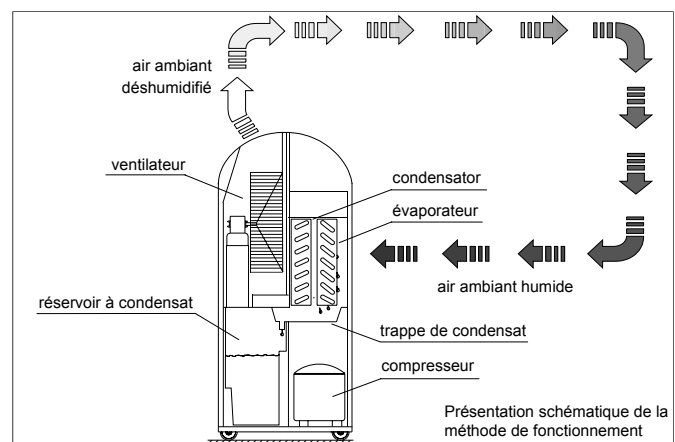

Dans le **condensateur** (échangeur calorifique), l'air déshumidifié et refroidi est de nouveau réchauffé, puis évacué à une température supérieure d'environ cinq degrés à la température ambiante.

L'air ainsi traité et séché est de nouveau mélangé à l'air ambiant. Suite à la circulation permanente de l'air ambiant par l'appareil, l'humidité de l'air dans la pièce d'installation est réduite continuellement à la valeur relative souhaitée.

Selon la température et l'humidité de l'air, l'eau condensée s'égoutte en permanence ou seulement pendant les phases de dégel périodiques dans la **trappe de condensat** puis, par la tubulure intégrée, dans le **réceptif de condensat** qui se trouve en-dessous.

Le réceptif de condensat comprend un clapet à flotteur qui, par un microrupteur, interrompt le mode de déshumidification lorsque le réceptif est plein.

L'appareil est arrêté et le témoin de contrôle « Réceptif plein » sur le tableau de commande s'allume. La lampe ne s'éteint que lorsque le réceptif de condensat vide est remis à sa place. Puis l'appareil redémarrage après une temporisation de trois minutes.

En **mode permanent non surveillé avec raccord de condensat externe**, le condensat est évacué en permanence par un raccord de tuyau.

Installation

Pour obtenir toujours un service optimisé, économique et fiable de l'appareil, observer les points suivants :

- ◇ Il faut installer l'appareil de façon stable et dans une position horizontale afin que le condensât puisse s'écouler sans empêchement.
- ◇ Dans la mesure du possible il faudrait installer l'appareil au milieu de la pièce, afin de garantir une circulation d'air optimale.
- ◇ Il faut respecter une distance minimum de 50 cm des parois et d'autres objets!

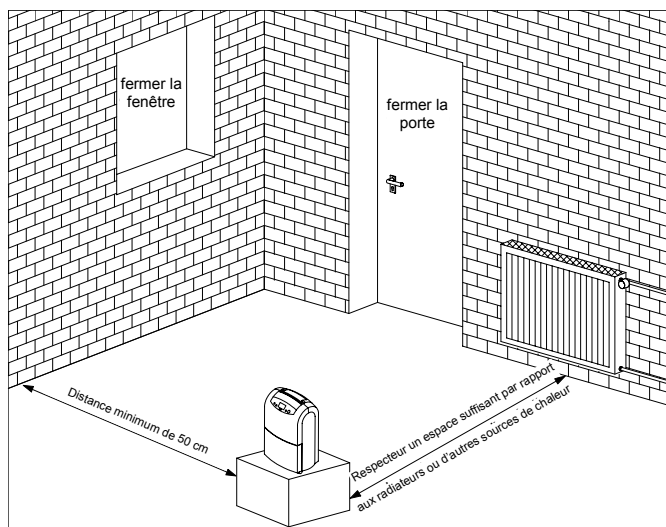

- ◇ Si cela n'est pas possible à cause de la construction existante, il faut garantir que l'air puisse être aspiré librement au devant de l'appareil et qu'il puisse sortir librement au dos de l'appareil ou à travers le clapet conducteur d'air supérieur.

- ◇ On ne devrait pas installer l'appareil à proximité directe de radiateurs ou d'autres sources de chaleur.
- ◇ Il faut éviter d'entrer ou de sortir de la pièce, si cela est possible. Cela est très important pour obtenir un processus de dessèchement effectif et rapide.
- ◇ Etant donné que l'appareil doit générer de l'air plus sec que l'air ambiant existant, il faut fermer toutes les fenêtres, portes et autres ouvertures pendant le fonctionnement de l'appareil.
- ◇ Dans des environnements poussiéreux il faut prendre des mesures d'entretien et de nettoyage adéquates suivant les conditions existantes. *Voir chapitre "Entretien et maintenance".*
- ◇ On obtient une meilleure circulation d'air en installant l'appareil dans une position d'1 m env. au-dessus du sol.

Remarques importantes

- ◇ Il faut effectuer le branchement électrique de l'appareil selon la norme DIN VDE 0100, partie 704, à des points d'alimentation avec protection contre le courant de défaut.
- ◇ Quand l'appareil est installé dans des buanderies, douches ou des domaines humides similaires, il faut que l'utilisateur le protège par un disjoncteur à courant de défaut qui soit conforme aux prescriptions.

Tableau de commande

Le tableau de commande comprend le bouton tournant de l'hygrostat et les lampes de contrôle.

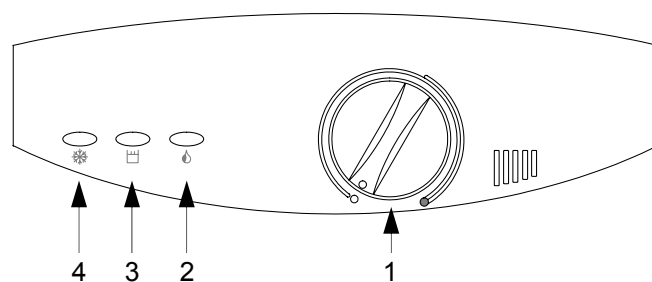

- 1 Hygrostat
L'hygrostat réglable en continu vous permet de sélectionner l'humidité de l'air de votre choix dans la pièce d'installation.
- 2 Témoin lumineux « Déshumidifier »
Ce témoin signale le fonctionnement normal de l'appareil.
- 3 Témoin lumineux « Réceptif plein »
Ce témoin signale que le réceptif de condensat est plein et que l'appareil est arrêté pour cette raison.
- 4 Témoin lumineux « Dégel »
Ce témoin signale que le dégel automatique intégré a mis le cycle de dégel en route.

Mise en service

Avant chaque mise en service ou si les conditions locales l'exigent, contrôler la présence de corps étrangers au niveau des orifices d'aspiration et de soufflage et d'impuretés dans les filtres d'aspiration.

Nettoyer immédiatement les grilles et filtres obturés ou encrassés (cf. chapitre « Entretien et maintenance »).

Remarques importantes avant la mise en service

- ◇ Toutes les rallonges du raccord électrique doivent présenter une section suffisamment grande et ne doivent être utilisées qu'entièrement déroulées.
- ◇ Ne pas utiliser le raccord électrique comme corde de traction.
- ◇ Une fois allumé, l'appareil fonctionne de manière entièrement automatique, jusqu'à ce que le flotteur du récipient de condensat plein engendre une mise hors service.
- ◇ Le récipient de condensat doit être installé correctement.
Sinon, l'appareil ne fonctionne pas !
- ◇ Si l'appareil doit fonctionner en mode permanent avec un raccord de condensat externe, lire le paragraphe correspondant sur cette page.
- ◇ Pour éviter que le compresseur ne soit endommagé, l'appareil est doté d'une protection qui empêche un redémarrage immédiat du compresseur après sa mise hors service.
Le compresseur ne redémarre qu'après une période de trois minutes.



A des températures ambiantes inférieures à 10 °C et une humidité relative de l'air inférieure à 40 %, un rendement économique et rentable de l'appareil n'est plus garanti.

Mise en service de l'appareil

1. Tourner le bouton de l'hygrostat dans le sens horaire inverse pour le mettre en position.
2. Relier le raccord électrique de l'appareil à une prise de courant protégée dans les règles.
3. Sélectionner sur l'hygrostat l'humidité d'air souhaitée dans la pièce d'installation.
4. Les valeurs de réglage approximatives sont précisées au paragraphe suivant.
5. Noter que le compresseur ne redémarre qu'après une période de trois minutes.
Protection contre le redémarrage.

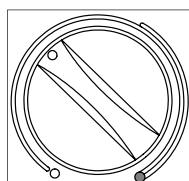
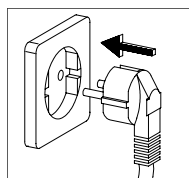
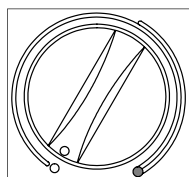

Remarques sur la capacité de déshumidification

La capacité de déshumidification dépend exclusivement de la nature de la pièce, de la température ambiante, de l'humidité relative de l'air et de l'observation des remarques précisées au chapitre « Installation ».

Le rendement maximum est atteint lorsque le clapet de guidage d'air est entièrement ouvert.

Plus la température ambiante et l'humidité relative de l'air sont élevées, plus la déshumidification est importante.

Dans des pièces d'habitation, une humidité d'air d'env. 45 à 60 % est suffisante, tandis que dans des entrepôts, des archives, etc., elle ne doit pas dépasser 40-45 %.

Réglage de l'hygrostat pour l'humidité de l'air recommandée dans des pièces d'habitation.
Env. 50 %.

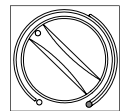

Réglage de l'hygrostat pour l'humidité de l'air recommandée dans des archives.
Env. 40 %.

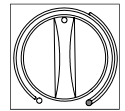

Réglage de l'hygrostat pour l'humidité de l'air recommandée dans un entrepôt.
L'appareil fonctionne en mode continu.

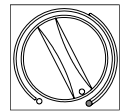

Remarques sur le réglage du dispositif de soufflage

L'air ambiant déshumidifié est évacué par le haut de l'appareil. Le clapet pivotant de guidage d'air permet de modifier le sens du soufflage.

Pour ouvrir le clapet, appuyer sur la surface arrière.

La partie avant est rabattue vers le haut et la direction de l'air peut être orientée de manière quelconque.



Observez les remarques suivantes :

- ◇ Si possible, ouvrir entièrement le clapet pour générer un courant d'air orienté vers le haut.
- ◇ Veiller à ce que l'air puisse sortir sans obstacle.
Ce n'est qu'ainsi qu'on peut garantir un fonctionnement sans problème de l'appareil.
- ◇ Veiller à ce que des objets sensibles (plantes, etc.) ne soient pas touchés directement par le courant d'air.

Récipient de condensat

De temps en temps, il est nécessaire de vider le récipient de condensat.

Lorsque le récipient est plein, le mode de déshumidification est interrompu. Le témoin lumineux « Récipient plein » signale que l'appareil est arrêté pour cette raison.

Vider le récipient de condensat

1. Retirer prudemment le récipient par l'avant.
2. Verser le condensat dans un évier.
3. Nettoyer le récipient avec un chiffon propre.
4. Remettre le récipient avec précaution dans l'appareil.
5. Noter que l'appareil ne peut redémarrer que si le récipient est correctement installé.
Le témoin lumineux « Récipient plein » s'éteint, l'appareil continue à marcher de manière entièrement automatique.

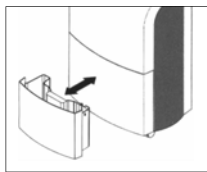

Mode continu avec raccord de condensat externe

L'appareil est pourvu à gauche d'une tubulure de raccord qui permet de brancher un tuyau d'eau conventionnel $1/2"$.

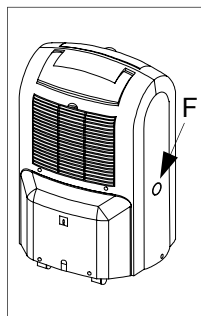

1. Avec un outil approprié, ouvrir la protection F de la tubulure à l'arrière de l'appareil.
Uniquement nécessaire avant le premier branchement.

2. Brancher un tuyau d'écoulement suffisamment long à la tubulure.

A présent, le condensat peut être évacué en mode continu par ex. dans un égout.



Veiller à ce que le tuyau soit posé avec une pente suffisante vers l'égout, afin que le condensat puisse s'écouler sans obstacle !

Dégel automatique

L'humidité contenue dans l'air ambiant se condense lorsque l'air refroidit et, selon la température de l'air et l'humidité relative de l'air, recouvre de givre ou de gel les lamelles de l'évaporateur.

Le cas échéant, le dispositif de dégel automatique à gaz chaud contenu dans l'appareil enclenche le cycle de dégel pour éliminer ce givre / gel.

Pendant la phase de dégel, le mode de déshumidification est brièvement interrompu. Le témoin lumineux « dégel » signale que le cycle de dégel est enclenché.

Transport de l'appareil

Pour faciliter le transport, l'appareil est pourvu de roulettes et d'une poignée.

- ◇ Avant chaque changement d'emplacement, éteindre l'appareil et retirer la fiche secteur de la prise.
- ◇ Ensuite, vider le récipient de condensat.
Attention au nouveau condensat qui se forme.

Mise hors service

Tourner le bouton de réglage de l'hygrostat dans la position „AUS/OFF“.

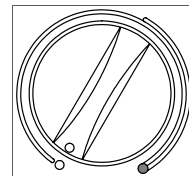

Avant les interruptions de fonctionnement prolongées

1. Enlever la fiche de contact de la prise de courant.
2. Vider le réservoir à condensat et le sécher avec un torchon propre.
Tenir compte des gouttes de condensat qui sortent encore des lamelles de l'évaporateur.
3. Nettoyer le filtre d'aspiration d'air selon les instructions.
4. Protéger l'appareil de la poussière qui peut pénétrer, éventuellement au moyen d'une housse plastique.
5. Déposer l'appareil dans une position verticale et un lieu protégé de poussière et d'exposition directe au soleil

Nettoyage du filtre

L'appareil est muni d'un filtre d'aspiration d'air pour éviter son endommagement et pour améliorer le climat dans le local.

Afin d'éviter des pertes de capacité ou des pannes, il faut contrôler les filtres à air en cas de besoin, mais au moins toutes les 2 semaines, et, si cela est nécessaire, il faut les nettoyer ou remplacer selon les instructions.

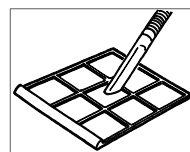
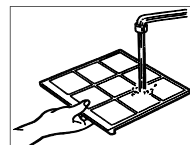
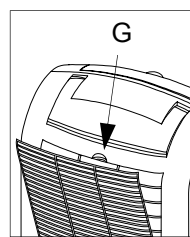

1. Mettre l'appareil hors service en tournant le bouton de réglage dans la position „AUS/OFF“.
2. Saisir l'entaille G et dégager le filtre d'aspiration de l'appareil.
3. Nettoyer le filtre à l'eau tiède ou avec un aspirateur.
4. Retirer les impuretés grossières par un rinçage dans une solution saponifiée chaude à max. 40 °C.
Ensuite, rincer à l'eau claire.
5. Noter que, pour éviter des endommagements sur l'appareil, le filtre d'aspiration d'air doit être en parfait état et entièrement sec avant d'être installé.



L'appareil ne doit jamais être exploité sans le filtre d'aspiration d'air !

Entretien et maintenance

Un entretien régulier et l'observation de certaines conditions fondamentales garantissent un fonctionnement sans dérangement et une grande longévité de l'appareil.

Après chaque emploi prolongé, mais au moins une fois par an, l'appareil doit faire l'objet d'une révision et d'un nettoyage approfondi.

Toutes les pièces mobiles présentent une lubrification permanente ne nécessitant guère d'entretien. L'ensemble de l'installation de réfrigération est un système hermétique ne nécessitant que peu d'entretien et ne doit être entretenu que par service spécialisé et agréé.

 **Avant d'effectuer tout travail sur l'appareil, retirez la fiche secteur de la prise.**

- ◇ L'appareil doit être exempt de poussière et d'autres dépôts.
- ◇ Nettoyer l'appareil uniquement à sec ou avec un chiffon humide.
Ne pas utiliser de jet d'eau.
- ◇ Ne pas utiliser de nettoyeurs agressifs ou à base de solvant, mais seulement des nettoyeurs appropriés, même en présence de forts encrassements.
- ◇ Vérifier régulièrement le degré d'encrassement du filtre d'aspiration d'air.
Au besoin, le nettoyer / remplacer.

Nettoyage du condensateur et de l'évaporateur

Ces travaux nécessitent l'ouverture du boîtier de l'appareil et ne doivent être réalisés que par un service spécialisé agréé.

- ◇ Nettoyer le condensateur et l'évaporateur par soufflage, par aspiration ou avec une brosse ou un pinceau souple.
Ne pas utiliser de jet d'eau.
- ◇ Noter que les lamelles peuvent facilement être endommagées ou pliées.
- ◇ Nettoyer avec précaution la surface intérieure de l'appareil, la trappe de condensat avec le raccord de tuyau, ainsi que le ventilateur et son boîtier.
- ◇ Monter de nouveau toutes les pièces démontées.
- ◇ Contrôler le fonctionnement et vérifier la sécurité électrique.



Remarques importantes sur le recyclage

L'appareil est exploité avec le frigorigène R 134a qui est écologique et neutre à l'ozone. Conformément aux prescriptions légales / locales en vigueur, le mélange de frigorigène et d'huile contenu dans l'appareil doit être éliminé dans les règles.

Elimination des dérangements

L'appareil a été testé à plusieurs reprises pendant la production quant à son fonctionnement.

Si des dysfonctionnements devaient quand même apparaître, vérifier l'appareil à l'aide de la liste suivante.

L'appareil ne démarre pas :

- ◇ Vérifier l'alimentation électrique.
1 ~ 50 Hz 230
- ◇ Vérifier la protection du réseau (non fournie).
10 A.
- ◇ Vérifier le bon état du raccord électrique.
- ◇ Vérifier la bonne installation et le niveau de remplissage du récipient de condensat.
Le témoin lumineux « écipient plein » n'a pas le droit de briller.
- ◇ Vérifier le fonctionnement du microrupteur du récipient de condensat.
- ◇ Contrôler le réglage de l'hygrostat.
L'humidité de l'air dans la pièce d'installation doit être supérieure au réglage sélectionné.

L'appareil démarre, mais du condensat ne se forme pas :

- ◇ Contrôler la température ambiante.
La plage de travail de l'appareil se situe entre 6 et 32 °C.
- ◇ Contrôler l'humidité de l'air.
Min. 40 % d'humidité rel.
- ◇ Vérifier le degré d'encrassement du filtre d'aspiration d'air.
Au besoin, le nettoyer / remplacer.
- ◇ Faire contrôler l'état de propreté des lamelles de l'échangeur.
Ce contrôle nécessite l'ouverture de l'appareil et ne doit être réalisé que par un service spécialisé agréé.

L'appareil fait beaucoup de bruit / vibre, le condensat déborde :

- ◇ Contrôler que l'appareil est placé sur une surface plane.
- ◇ Faire contrôler l'état de propreté de la trappe de condensat et la tubulure de raccord.
Ce travail nécessite l'ouverture de l'appareil et ne doit être réalisé que par un service spécialisé agréé.

Si l'appareil ne fonctionne toujours pas correctement malgré ces contrôles, contacter un service agréé.



Seul un service spécialisé et agréé est autorisé à travailler sur l'installation de réfrigération et l'équipement électrique !

Données techniques

Série de construction

		AMT 25	
plage d'opération température	°C	6-32	
plage d'opération humidité	% h. r..	40-100	
cap. max. de déshumidification	l/jour	28	
à 30 °C/ 80 % d'humidité rel.	l/jour	26,6	
capacité d'air	m³/h	205	
fluide frigorigène		R 134a	
quantité de fluide frigorigène	g	340	
branchement électrique	V	1 ~ 230	
fréquence	Hz	50	
courant nominal max.	A	3,4	
consommation de courant max.	kW	0,62	
protection par fusibles	A	10	
niveau de press. acoust. L _{pA} 1m ¹⁾	dB(A)	43	
dimensions	profondeur	mm	314
	largeur	mm	390
	hauteur	mm	612
poids	kg	21	

1) mesurage du bruit DIN 45635 - 13 - KL 3

Schéma des connexions

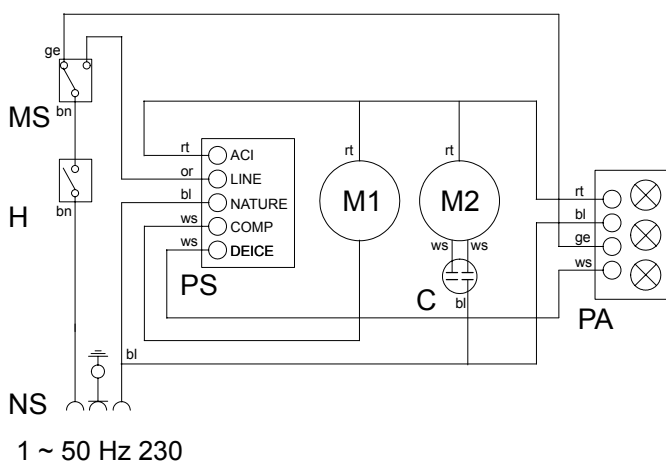

C	condensateur	MS	microrupteur
H	hygostat	NS	fiche secteur
M1	moteur compresseur	PA	platine indicatrice
M2	moteur ventilateur	PS	platine du réseau

Service clientèle et garantie

Pour faire valoir d'éventuelles prétentions à garantie, l'auteur de la commande ou son acheteur doit avoir rempli entièrement le „certificat de garantie“ joint à l'appareil et l'avoir renvoyé à la société REMKO GmbH & Co. KG à une date proche de la vente et de la mise en service.

Le fonctionnement des appareils a été testé à plusieurs reprises en usine. Si des dysfonctionnements, que l'exploitant ne peut éliminer, devaient malgré tout apparaître, veuillez vous adresser à votre revendeur ou partenaire contractuel.

Tout autre service / emploi que celui décrit dans ce mode d'emploi est interdit.
 **Un non-respect entraîne l'exclusion de toute responsabilité et droit à une garantie.**

Utilisation conforme à la destination

En raison de leur conception et équipement, ces appareils sont conçus exclusivement pour des fins de chauffage et d'aération et pour un usage industriel et commercial.

Si les indications du constructeur et les charges légales ne sont pas respectées ou que des modifications ont été apportées sans autorisation aux appareils, le constructeur décline toute responsabilité pour des dommages qui en résulteraient.

Illustration

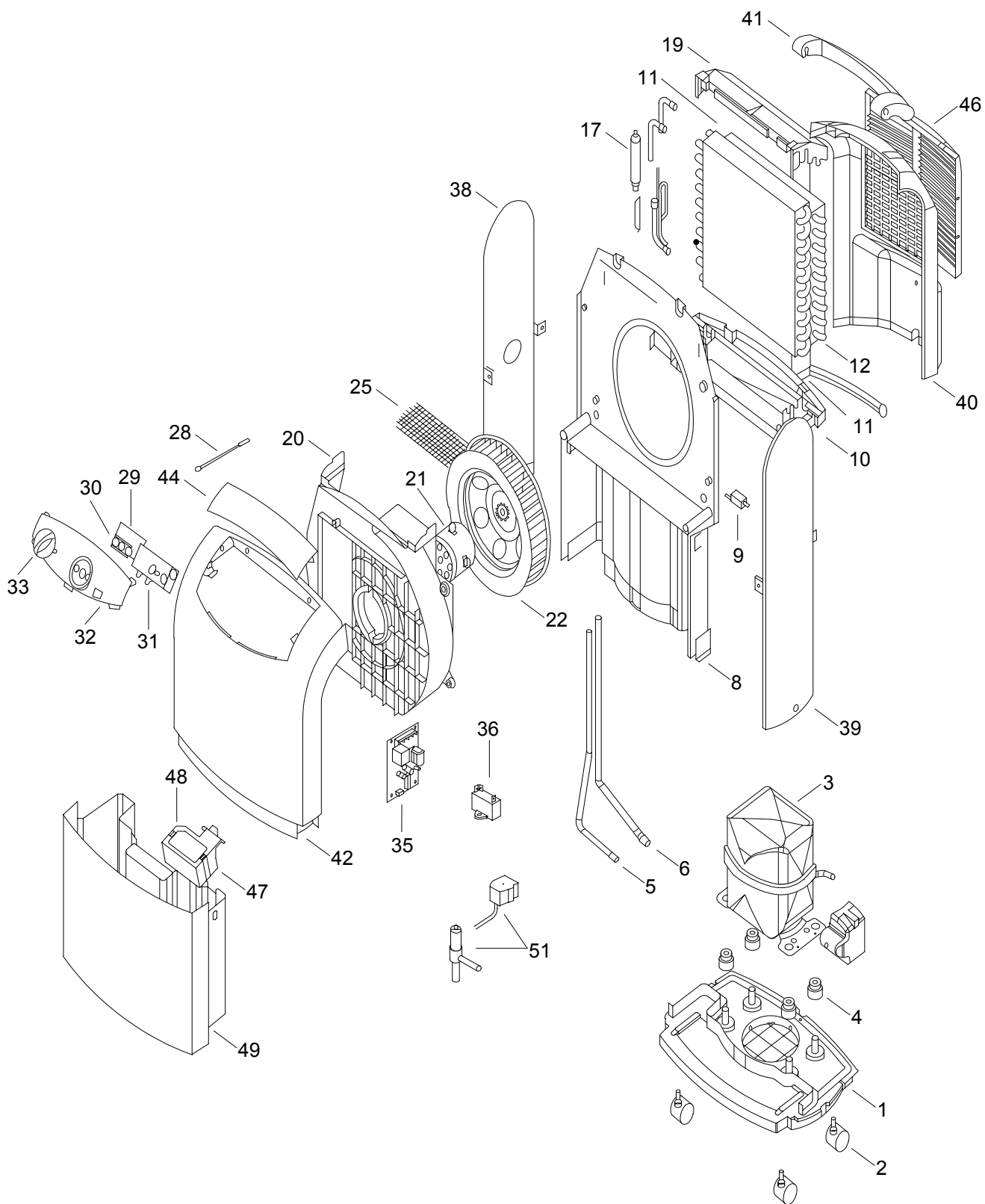

Nous nous réservons le droit de modifier les dimensions et la construction si cela sert au progrès technique.

Liste des pièces de rechange

No.	Désignation	EDV No.
1	fond de l'appareil	1103620
2	poulie de transport	1103621
3	compresseur, complet	1103622
4	support, avant	1103623
5	conduite d'aspiration	1103624
6	conduite haute pression	1103625
8	cloison médiane	1103626
9	bouton de réglage	1103627
10	trappe de condensat	1103628
11	évaporateur	1103630
12	condensateur	1103631
17	sécheur	1103632
19	protection supérieure	1103633
20	couvercle du ventilateur	1103634
21	moteur du ventilateur	1103661
22	aile du ventilateur	1103636
25	grille de protection	1103637
28	capteur antigel	1103642
29	platine, témoins lumineux	1103662
30	protection, témoins lumineux	1103663
31	hygrostat	1103664
32	tableau de commande	1103665
33	bouton de réglage	1103666
35	platine de commande	1103667
36	condensateur	1103668
38	revêtement latéral gauche	1103649
39	revêtement latéral droit	1103650
40	paroi arrière	1103651
41	poignée de transport	1103652
42	paroi avant	1103653
44	clapet de guidage d'air	1103654
46	grille d'aspiration avec filtre grossier	1103655
47	boîtier à flotteur	1103656
48	flotteur, polystyrène	1103657
49	réceptacle de condensation	1103658
51	électrovanne complète	1103659
n. ill.	raccord électrique avec fiche	1103660

Quand vous commandez des pièces de rechange, indiquez s.v.p. toujours en plus de la réf. informatique (EDV-Nr.) la réf. de l'appareil (voir plaque signalétique)!

Procès-verbal d'entretien et de maintenance

Type d'appareil :

Numéro d'appareil :

	1	2	3	4	5	6	7	8	9	10	11	12	13	14	15
Appareil nettoyé – extérieur –															
Appareil nettoyé – intérieur –															
Ailettes de ventilateur nettoyées															
Chambre de combustion nettoyée															
Brûleur nettoyé															
Electrode d'allumage ajustée															
Etat du tuyau de gaz vérifié															
Etanchéité des pièces transportant du gaz vérifiée															
Dispositifs de sécurité vérifiés															
Equipements de protection vérifiés															
Présence d'endommagements sur l'appareil vérifiée															
Toutes les vis de fixation vérifiées															
Sécurité électrique vérifiée															
Marche d'essai															

Remarques :

.....

1. Date :	2. Date :	3. Date :	4. Date :	5. Date :
.....
Signature	Signature	Signature	Signature	Signature
6. Date :	7. Date :	8. Date :	9. Date :	10. Date :
.....
Signature	Signature	Signature	Signature	Signature
11. Date :	12. Date :	13. Date :	14. Date :	15. Date :
.....
Signature	Signature	Signature	Signature	Signature
16. Date :	17. Date :	18. Date :	19. Date :	20. Date :
.....
Signature	Signature	Signature	Signature	Signature

L'appareil ne doit être entretenu conformément aux prescriptions légales que par un personnel qualifié et autorisé.

REMKO GmbH & Co. KG

Technique de climatisation et de chauffage

D-32791 Lage • Im Seelenkamp 12

D-32777 Lage • Boîte postale 1827

Téléphone (05232) 606-0

Télécopie (05232) 606260

E-Mail: info@remko.de

Internet: www.remko.de