

REMKO RWK 260 à 680
REMKO RWH 260 à 680
Climatiseurs ambiants combinés



Commande
Technique
Pièces de rechange

Mode d'emploi

Lisez attentivement ce mode d'emploi avant la mise en service / l'emploi de l'appareil !

Tout emploi, installation, entretien, etc., incorrect, ou toute modification apportée sans autorisation sur le modèle tel qu'il a été livré, entraîne l'exclusion du droit de garantie.
Sous réserve de modifications.

Climatiseurs ambiants combinés en exécution split
Appareils muraux REMKO RWK 260 / 350 / 520 / 680
Appareils muraux REMKO RWH 260 / 350 / 520 / 680



Sommaire	Page	Sommaire	Page
Consignes de sécurité	4	Instructions de montage	
Transport et emballage	4	pour le personnel technique	13
Description de l'appareil	4	Installation	13
Commande	5	Branchement électrique	14
Mise hors service	9	Schéma de connexions électrique	15
Architecture du système	10	Raccord pour eau de condensation	15
Combinaison	10	Avant la mise en service	16
Entretien et maintenance	10	Mise en service	16
Élimination des dérangements	11	Service clientèle et garantie	17
Caractéristiques techniques	12	Environnement et recyclage	17
Dimensions	12	Certificat sur la mise en service	18



Ce mode d'emploi doit toujours être conservé à proximité directe du lieu d'installation ou de l'appareil !



Consignes de sécurité

Avant d'être livrés, les appareils subissent d'importants contrôles de matériel, de fonctionnement et de qualité. Les appareils ne doivent être exploités que conformément à l'usage auquel ils sont destinés. Des dangers peuvent émaner d'un appareil qui n'est pas manipulé correctement.

Observez impérativement les remarques suivantes.

- ◇ Les personnes instruites dans la manipulation du climatiseur ambiant doivent vérifier avant toute mise en service si les éléments de commande et les dispositifs de sécurité présentent des vices apparents.
- ◇ Avant tout travail effectué sur les appareils, coupez l'appareil du secteur et protégez-le contre une remise en circuit interdite.
- ◇ L'appareil ne doit être exploité qu'à l'état monté et conformément à l'emploi auquel il est destiné.
- ◇ Le retrait de protections, grilles, etc., pendant le fonctionnement de l'appareil est dangereux et peut engendrer des états de service incontrôlés.
- ◇ N'exploitez les appareils que dans les gammes de travail autorisées.
Observez la température ambiante.
- ◇ Observez un écart suffisant avec des objets inflammables.
- ◇ Les orifices d'entrée et de sortie d'air doivent toujours être exempts d'objets étrangers.
- ◇ N'introduisez aucun objet dans les orifices d'aspiration et d'évacuation d'air.
- ◇ Ne posez pas d'objets sur les appareils.
- ◇ N'exploitez pas les appareils dans des locaux à risque d'explosion.
- ◇ Les appareils ne sont pas non plus conçus pour être employés dans une atmosphère poussiéreuse ou agressive.
- ◇ N'utilisez pas de sprays inflammables à proximité des appareils, tels des sprays pour cheveux ou de peinture.
- ◇ N'exploitez pas les appareils dans une atmosphère contenant de l'huile, du soufre ou des minerais.
- ◇ N'exposez pas les appareils à un jet d'eau direct.

Nettoyeurs haute pression, etc.
- ◇ Protégez l'unité intérieure et la télécommande contre l'humidité et la lumière directe du soleil.
- ◇ N'ouvrez jamais le boîtier des appareils.
Risque de choc électrique.
- ◇ Vérifiez régulièrement que l'eau de condensation peut s'écouler sans obstacle.

- ◇ Pour éviter que le compresseur ne soit endommagé, l'unité extérieure est dotée, via l'unité intérieure, d'une protection qui empêche un redémarrage immédiat du compresseur après sa mise hors service.

Une remise en marche n'est possible qu'après trois minutes.

- ◇ L'exploitant ou une personne compétente pourront effectuer des travaux de nettoyage et des entretiens de moindre importance dans le cadre décrit au chapitre « Entretien et maintenance ».
- ◇ Ces climatiseurs REMKO sont remplis du fluide frigorigène écologique R 407C.
- ◇ Seul un personnel qualifié agréé réalisera les travaux d'installation et de réparation.

Transport et emballage

Les appareils sont livrés dans un emballage de transport robuste en carton. Vérifiez les appareils immédiatement à leur livraison.

Notez d'éventuels dommages ou pièces manquantes sur le bon de livraison et informez-en le transporteur et votre partenaire contractuel. Aucune garantie ne sera acceptée pour des réclamations ultérieures.

Description de l'appareil

Les climatiseurs ambiants de la série REMKO RWK 260-680 sont conçus pour un montage mural, les appareils d'exécution split à évaporation directe offrent une fonction de refroidissement. Combinés à l'unité extérieure correspondante, les appareils de la série REMKO KWH 260-680 proposent en outre une fonction de chauffage.

Le principe du climatiseur est extrêmement simple : de la chaleur est extraite de la pièce qui doit être « refroidie ». Comme pour de nombreux climatiseurs REMKO, la chaleur est transportée par le frigorigène écologique R 407C.

Les appareils servent en première ligne au refroidissement ambiant. En outre, ils filtrent et déshumidifient l'air et créent ainsi un climat ambiant confortable. Ils offrent en plus un mode d'air de circulation ainsi que de déshumidification. En mode de chauffage, les modèles RWH peuvent transmettre à l'unité intérieure la chaleur extraite à l'unité extérieure.

De fonctionnement entièrement automatique, tous les appareils offrent un grand choix d'options supplémentaires grâce à leur commande à microprocesseur. La commande est effectuée avec la télécommande à infrarouge fournie.

Commande

Avant de manipuler l'appareil, attendez deux à quatre secondes après avoir branché l'unité intérieure à la tension d'alimentation.

Insertion des piles dans la télécommande

Avant la première mise en service, insérez dans la télécommande les piles fournies à la livraison (2 piles AAA).

1. Retirez le couvercle à l'arrière de la télécommande dans le sens la flèche et insérez les piles.
2. Veillez à bien respecter la polarité.
Observez le repère dans le compartiment à piles.
3. Refermez le couvercle.

Télécommande

La commande du climatiseur ambiant est effectuée avec la télécommande à infrarouge fournie. Un signal sonore confirme la réception correcte des réglages après chaque pression de touche.

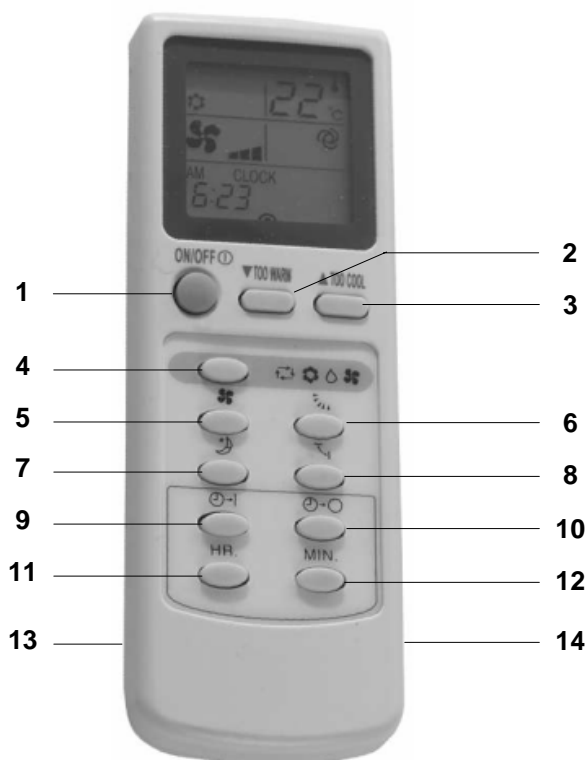

1) Touche ON/OFF

Cette touche vous permet de mettre l'appareil en service.

Les réglages s'affichent à l'écran.

2) Touche ⊖

Cette touche vous permet de réduire la température désirée jusqu'à 16 °C.

3) Touche ⊕

Cette touche vous permet d'augmenter la température désirée jusqu'à 31 °C.

4) Touche Mode

Cette touche vous permet de sélectionner le mode de service. L'unité intérieure propose 4 modes :

Automatique :

L'appareil fonctionne en mode de refroidissement ou de chauffage.

Cycle de fonctionnement du compresseur :

Marche → 20 min Arrêt → 10 min

Refroidissement :

Dans ce mode, l'air ambiant chaud est refroidi à la température souhaitée.

Déshumidification :

Dans ce mode, la pièce est essentiellement déshumidifiée et la température réglée maintenue.

Chauffage : (uniquement RWH 260-680)

Dans ce mode, l'air ambiant chaud est réchauffé à la température souhaitée.

5) Mode de ventilateur

Cette touche vous permet de régler la vitesse souhaitée du ventilateur.

Les 4 vitesses suivantes sont disponibles :

Automatique, vitesse réduite, vitesse moyenne et vitesse élevée.

6) Touche des lamelles

Cette touche vous permet de déterminer la position des lamelles.

Cinq positions et une fonction oscillante sont disponibles.

7) Touche Sep

Lorsque cette touche est actionnée, la température de consigne augmente automatiquement de 1 °C en mode de refroidissement et diminue de 1 °C en mode de chauffage en l'espace d'une heure.

8) Touche SWING

Cette touche active directement la fonction oscillante des lamelles, permettant ainsi une meilleure répartition de l'air dans la pièce.

9) Touche Minuterie Marche

Cette touche vous permet de programmer l'heure de mise en service automatique de l'appareil dans les prochaines 24 heures.

10) Touche Minuterie Arrêt

Cette touche vous permet de programmer l'heure de mise hors service automatique de l'appareil dans les prochaines 24 heures.

11) Touche HR

Cette touche vous permet de régler les heures.

12) Touche MIN

Cette touche vous permet de régler les minutes.

13) Touche Reset (dans le compartiment à piles)

Pressez cette touche pour remettre à zéro les réglages de la télécommande.

14) Touche Kluck (dans le compartiment à piles)

Pressez cette touche pour activer le réglage de l'heure.

Fonctions des touches

La télécommande permet de transmettre les réglages suivants à une distance de 7 m. Orientez la télécommande vers le récepteur situé à droite de l'unité intérieure, qui confirme par un signal sonore la réception correcte des réglages après chaque pression de touche.

La disponibilité de la télécommande est signalée par le point clignotant sur celle-ci.



La transmission des réglages est signalée par un symbole qui s'affiche à l'écran.



Touche RESET

Pour réinitialiser la télécommande, pressez la touche RESET se trouvant dans le compartiment à piles. Ensuite, vous devez programmer l'heure (voir « Touche CLOCK »).

Procédure

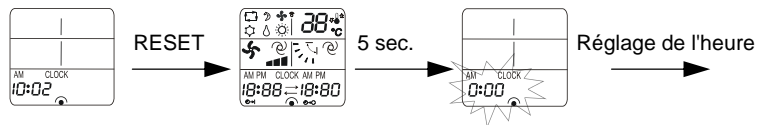

Touche CLOCK

Pour programmer l'heure, pressez la touche CLOCK se trouvant dans le compartiment à piles. Dans l'affichage, «CLOCK» clignote. La touche HR. et MIN. permet de régler l'heure. Pressez encore une fois la touche CLOCK pour conclure la programmation. L'affichage ne clignote plus.

Procédure



Touche ON / OFF

La touche ON / OFF permet d'activer et de désactiver le climatiseur. Avant que vous n'éteigniez l'appareil, l'écran affiche les réglages et valeurs programmés.

Procédure

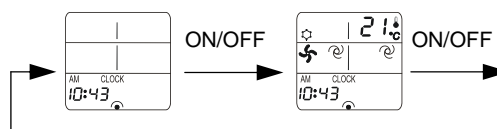

Touches ⊕ ⊖

La touche ⊖ permet de réduire la température de consigne, la touche ⊕ de l'augmenter. Ce réglage n'est possible qu'en mode de refroidissement et de chauffage. En mode automatique, la touche ⊖ réduit la température fixe de 1 °C, la touche ⊕ l'augmente de 1 °C. Un réglage de la température est impossible. En mode de déshumidification, un réglage de la température est impossible.

Procédure

Mode refroidissement et chauffage

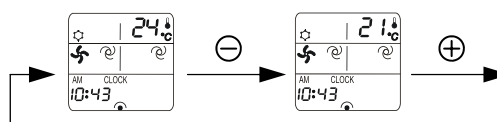

Touche Mode

Utilisez la touche MODE pour choisir parmi l'un des 4 modes de service :

1. Automatique, *sélection automatique du mode de refroidissement ou de chauffage*
2. Refroidissement, *essentiellement pour la période estivale*
3. Déshumidification, *pour la période estivale ou hivernale*
4. Chauffage, *essentiellement pour la période hivernale* (uniquement RWH 260-680)

Procédure

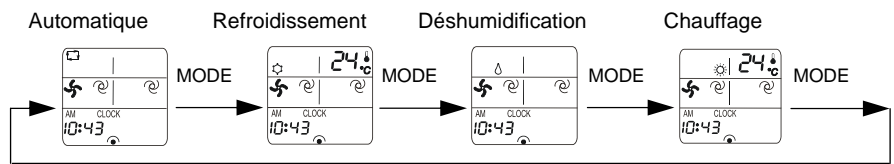

Mod Automatique

En mode Automatique, le dispositif de réglage choisit lui-même entre les modes de chauffage et de refroidissement. Une température de 24 °C est fixée par défaut. La plage de réglage entre 22 et 26 °C peut être augmentée ou réduite de 1 °C avec les touches ⊕ ⊖ .

Procédure

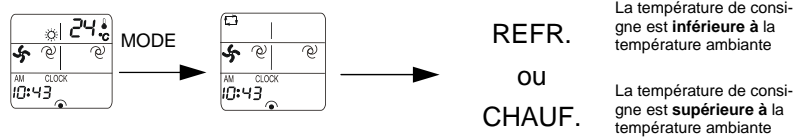

Mode Refroidissement  En mode de refroidissement, l'air ambiant est refroidi à la température de consigne réglée. Les touches ⊕ ⊖ permettent de régler la température ambiante désirée en pas de 1 °C.

Si la température ambiante est supérieure de 1 °C à la température de consigne choisie, l'unité intérieure se met à refroidir l'air ambiant. Lorsque la température ambiante est env. 0,5 °C inférieure à la valeur réglée, le dispositif de réglage arrête le refroidissement. Pour protéger le compresseur, le réglage ne reprend le refroidissement qu'après environ trois minutes.

Procédure

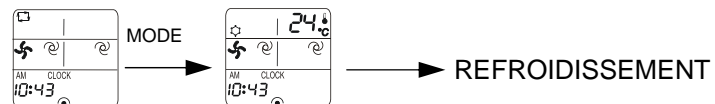

Mode Déshumidification

En mode de déshumidification, la température ambiante est réduite à 24 °C. En raison de la faible température du fluide frigorigène, la température de l'air au niveau de l'échangeur de chaleur à lamelles est inférieure au point de rosée. L'humidité en trop de l'air est condensée à hauteur de l'échangeur et la pièce est déshumidifiée. La vitesse du ventilateur doit être réglée en mode automatique pour obtenir la meilleure déshumidification possible. En mode automatique, le ventilateur est mis en et hors service par intermittence.

Procédure

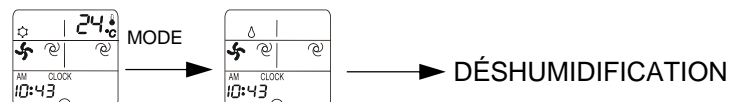

Mode Chauffage

En mode de chauffage, les climatiseurs de la série RWH vous permettent de chauffer la pièce au printemps et à l'automne. Les touches ⊕ ⊖ permettent de régler la température ambiante choisie en pas de 1 °C. Si la température ambiante est inférieure de 1 °C à la température de consigne choisie, l'unité intérieure se met à réchauffer l'air ambiant. Lorsque la température ambiante est env. 0,5 °C supérieure à la valeur réglée, le dispositif de réglage arrête le chauffage. Pour protéger le compresseur, le réglage ne reprend le mode de chauffage qu'après environ trois minutes.

Procédure

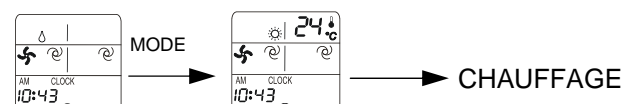

Touche du ventilateur

Cette touche vous permet de régler l'une des quatre vitesses suivantes du ventilateur: petite, moyenne, élevée et automatique.

Procédure

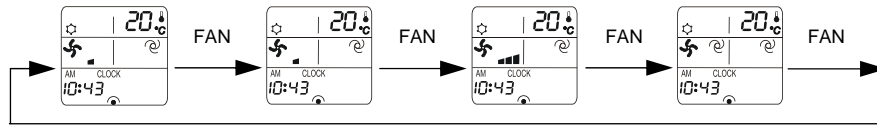

Touche des lamelles

Cette touche vous permet de régler individuellement les lamelles d'évacuation d'air. Cinq positions et une fonction oscillante sont disponibles.

Procédure

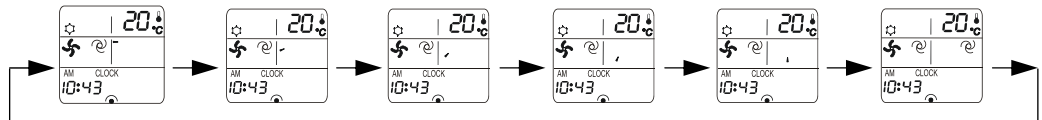

Touche Swing

Cette touche vous permet de régler la fonction oscillante des lamelles. Vous pouvez ainsi commuter directement entre une position réglée et la fonction oscillante. La fonction Swing améliore la répartition de l'air dans la pièce.

Procédure

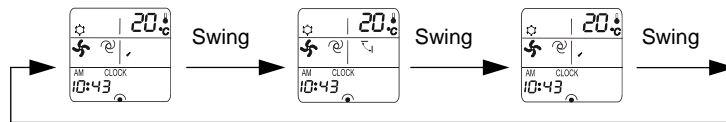

Touche Sleep

Cette touche active la programmation qui permet d'augmenter la température de consigne en mode de refroidissement de 1 °C après une heure et de 2 °C après deux heures. En mode de chauffage, la température est réduite de 1 °C après une heure et de 2 °C après deux heures. L'appareil est automatiquement mis hors service après 8 heures.

Procédure

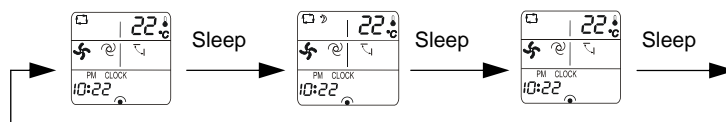

Touches de la minuterie

Ces touches permettent de programmer les heures de mise en et hors service. Pressez la touche Timer Marche ou Timer Arrêt pour activer la minuterie et éteindre l'affichage de l'heure. Le symbole de la minuterie pour l'heure de mise en ou hors service clignote. L'affichage de la minuterie de l'unité intérieure brille. Pressez HR. et MIN. pour régler l'heure de votre choix. Après le réglage, le symbole de la minuterie continue à clignoter pendant 30 secondes.

Lorsque l'heure programmée est atteinte, l'appareil est mis en ou hors service automatiquement. Si l'unité intérieure est mise en marche automatiquement, le mode, la température et la vitesse du ventilateur du dernier réglage sont activés.

Pour supprimer prématurément l'heure de mise ou hors service, pressez la touche correspondante de la minuterie ou la touche ON/OFF. L'affichage de la minuterie de l'unité intérieure s'éteint.

Procédure

Timer Marche

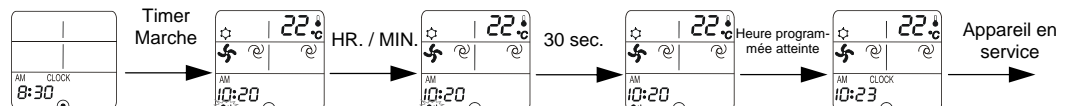

Timer Arrêt

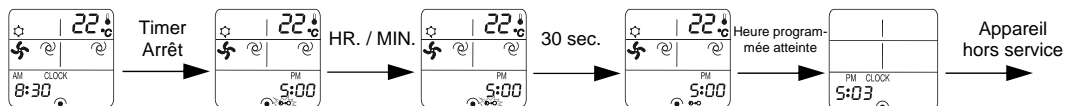

Timer Marche et Arrêt

Après la programmation, le dispositif de réglage met l'appareil immédiatement hors service. Le dispositif de réglage met tous les jours l'appareil en et hors service aux heures programmées. Pendant le service, tous les réglages s'affichent à l'écran. Lorsque l'appareil est hors service, seuls sont visibles les réglages de la minuterie.

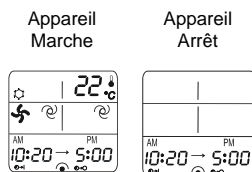

Exemple :
Le dispositif de réglage active l'appareil à 10:20 AM.
L'appareil est en service jusqu'à 5:00 PM.
Le dispositif de réglage arrête l'appareil à 5:00 PM.
L'appareil est hors service jusqu'à 10:20 AM.
Le dispositif de réglage active l'appareil à 10:20 AM.

Affichage DEL de l'unité intérieure



POWER	Service Marche / Arrêt (rouge)
PROTECT	Protection du compresseur (vert)
RUN	Fonction compresseur (vert)
TIMER	Fonction de la minuterie (jaune)
Affichage	Température ambiante / de consigne Code d'erreur

Lors des réglages effectués avec la télécommande, l'écran passe à l'affichage de la température de consigne.

Dérangements

Code d'erreur de l'affichage DEL	Cause
E3 RUN et TIMER clignotent en alternance. Mise hors service après env. 30 secondes.	Moteur du ventilateur
E5 TIMER clignote.	Capteur d'air ambiant
E6 RUN clignote.	Capteur antigel
E9 Les DEL clignotent en alternance pendant 20 minutes. Mise hors service après 20 minutes supplémentaires.	Manque de frigorigène

Éliminez d'abord la cause du dérangement, puis réinitialisez l'affichage du code d'erreur en mettant l'appareil hors puis à nouveau en service.

Mode manuel

L'appareil peut être mis en service manuellement, par ex. si le fonctionnement correct de la télécommande n'est plus garanti ou si celle-ci fait défaut.

Ouvrez la grille d'aspiration d'air de l'unité intérieure et actionnez la touche se trouvant à droite.

Les états de service suivants sont alors activés :

MODUS	= Automatique (cycle du compresseur) Marche → 20 min Arrêt → 10 min)
TEMP.	= 24 °C, FAN = Automatique,
SWING	= Marche, TIMER = Arrêt.

Répartition manuelle de l'air

Du côté de la sortie d'air se trouvent des lamelles qu'on peut régler individuellement et qui servent à la répartition horizontale de l'air.

Réglez les lamelles dans la position souhaitée en vous servant des leviers gauche et droit.

N'ajustez jamais les lamelles en mode Swing automatique ! Ne mettez jamais les mains ou les doigts dans l'appareil !
Risque de blessure des mains émanant du moteur du ventilateur.

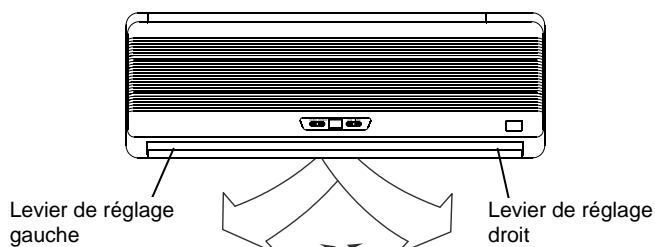

Mise hors service

Mise hors service limitée

1. Laissez fonctionner l'appareil pendant une demi-heure en mode de refroidissement à une température de 31 °C.
2. Mettez l'unité intérieure hors service avec la télécommande.
3. Éteignez l'installation avec l'interrupteur principal ou coupez-la du secteur.
4. Contrôlez si l'unité intérieure présente quelque endommagement apparent.
5. Nettoyez l'unité intérieure selon la description au chapitre «Entretien et maintenance».

Mise hors service illimitée

Pour des raisons écologiques, le climatiseur ne peut être désinstallé que par une entreprise spécialisée.

La société REMKO GmbH & Co. KG ou votre partenaire contractuel compétent vous nommera volontiers une entreprise spécialisée dans votre proximité.

Architecture du système

La liaison entre l'unité intérieure et l'unité extérieure est établie à l'aide de conduites de frigorigène.

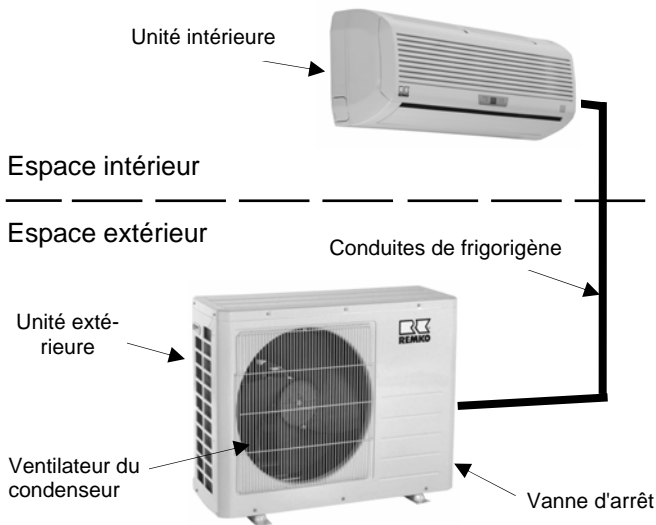

Combinaisons

Refroidissement

	RWK 260	RWK 350	RWK 520	RWK 680
RKS 526	●			
RKS 535		●		
RKS 552			●	
RKS 568				●
RKM 610	●			
RKM 613		●		
RKM 620			●	
RKM 710	●			
RKM 713		●		
RKM 720			●	
RKM 810	●			
RKM 813		●		

Refroidissement et chauffage

	RWH 260	RWH 350	RWH 520	RWH 680
RKS 526H	●			
RKS 535H		●		
RKS 552H			●	
RKS 568H				●

Entretien et maintenance

Avant tout travail réalisé sur l'appareil, coupez l'alimentation tension et protégez la machine contre tout redémarrage.

Un entretien régulier et l'observation de certaines conditions fondamentales garantissent un fonctionnement sans dérangement et une grande longévité des appareils.

- ◇ Les appareils doivent être exempts de poussière et d'autres dépôts.
- ◇ Nettoyez les appareils avec un chiffon humide. *N'utilisez jamais de jet d'eau.*
- ◇ N'utilisez pas de nettoyeurs agressifs, corrosifs, ni à base de solvant.
- ◇ Même en cas d'encrassement extrême, utilisez uniquement des produits de nettoyage adéquats.
- ◇ Avant et après une saison, vérifiez si des impuretés ont réduit le diamètre des conduites d'eau de condensation. *Si c'est le cas, vous devrez les nettoyer.*
- ◇ Nettoyez les filtres d'air de l'unité intérieure comme le décrit cette page, à intervalles réguliers ou, au besoin, plus fréquemment.

N'exploitez jamais l'unité intérieure sans filtre à air d'origine.

Sans filtre, les lamelles de l'unité intérieure salissent, affectant ainsi le rendement de l'appareil.

- ◇ Nous vous recommandons de conclure un contrat de maintenance avec une entreprise compétente. *Vous garantissez ainsi à tout moment la fiabilité de l'installation !*

Nettoyage des filtres

Nettoyez les deux filtres d'air au plus tard toutes les deux semaines. Si l'air est fortement sale, réduisez les intervalles en conséquence.

Pour le nettoyage, procédez de la manière suivante :

1. Ouvrez la face avant de l'appareil en rabattant la grille vers le haut (elle doit se verrouiller).
2. Soulevez les filtres et enlevez-les en les tirant par le bas.
3. Nettoyez les filtres avec un aspirateur conventionnel.
4. Pour enlever des encrassements plus importants, utilisez avec précaution de l'eau tiède. *Ensuite, laissez les filtres sécher à l'air.*
5. Remettez les filtres dans l'appareil et refermez la grille.

Elimination des dérangements

Le fonctionnement de l'appareil a été fabriqué selon des méthodes ultra-modernes et testé à plusieurs reprises en usine.

Si des dysfonctionnements devaient quand même apparaître, vérifiez l'appareil à l'aide de la liste suivante.

Notez que les unités intérieures sont alimentées par les unités extérieures. Aussi est-il conseillé de lire également le chapitre «Elimination des dérangements» du mode d'emploi des unités extérieures.



Avant tout travail réalisé sur l'appareil, coupez l'alimentation tension (fusible, isolateur) et protégez la machine contre tout redémarrage.



Dérangement	Cause possible	A vérifier	Remède
L'appareil ne démarre pas ou s'arrête tout seul.	Panne de secteur, surtension.	Tous les autres équipements électriques fonctionnent-ils ?	Vérifier la tension, le cas échéant attendre la remise en marche.
	Fusible secteur défectueux / Interrupteur principal hors circuit.	Tous les circuits électriques lumineux sont-ils opérationnels ?	Remplacer le fusible secteur / Mettre l'interrupteur principal en circuit.
	Cordon secteur endommagé.	Tous les autres équipements électriques fonctionnent-ils ?	Réparation par une entreprise spécialisée.
	Délai trop court après la mise en marche.	Environ 5 min sont-elles écoulées après le redémarrage ?	Prévoir un délai plus long.
	Température de travail dépassée par le bas / par le haut.	Les ventilateurs des unités intérieures et extérieure fonctionnent-ils ?	Observer les plages de température des unités intérieures et extérieure.
	Surtension due à un orage.	Y a-t-il eu récemment des orages avec des coups de foudre ?	Mise hors circuit du fusible secteur et remise en circuit / Contrôle par une entreprise spécialisée.
	Dérangement de la pompe externe d'eau de condensation.	La pompe a-t-elle subi une mise hors service due à un dérangement ?	Contrôler, le cas échéant, remplacer la pompe.
	Capteurs défectueux ou mal fixés.	L'unité intérieure signale-t-elle un message d'erreur ?	Réparation par une entreprise spécialisée.
L'appareil ne réagit pas à la télécommande.	Réglage de la minuterie sur «Marche».	La minuterie est-elle réglée ?	Effacer la programmation et attendre le démarrage de l'appareil.
	Après le remplacement des piles, polarité erronée des piles.	La polarité est-elle correcte ?	Mettre correctement les piles en observant la bonne polarité.
	Distance trop importante / Réception perturbée.	L'unité intérieure émet un signal sonore quand la touche est pressée ?	Réduire l'écart à 7 mm et changer d'emplacement.
	La télécommande est défectueuse.	L'appareil fonctionne-t-il en mode manuel ?	Remplacer la télécommande.
	Récepteur ou émetteur exposé à un rayonnement solaire trop important.	La fonction marche-t-elle la même à l'ombre ?	Mettre l'émetteur ou le récepteur à l'ombre.
	Des champs électromagnétiques gênent la transmission.	La fonction marche-t-elle lorsque les éventuelles sources perturbatrices sont écartées ?	Aucune transmission de signaux lorsque des sources perturbatrices sont activées en même temps.
	Touche de la télécommande coincée / Actionnement de deux touches simultanément.	Le symbole  s'affiche-t-il à l'écran ?	Débloquer la touche / Actionner une seule touche.
	Piles de la télécommande usées.	Les piles sont-elles neuves ? L'affichage est-il incomplet ?	Remplacer les piles par des neuves.
	Température réglée trop élevée.	La température sélectionnée est-elle supérieure à celle de la pièce ?	Réduire la température sélectionnée.
L'appareil fonctionne sans refroidissement ou à refroidissement réduit.	Filtres sales / Orifice d'aspiration / sortie bloqué par corps étrangers.	Les filtres ont-ils été nettoyés ?	Nettoyer les filtres.
	Fenêtres et portes ouvertes / charge thermique / frigorifique augmentée.	Y a-t-il des modifications constructives ou dans l'application ?	Refermer les fenêtres et portes / monter des installations supplémentaires.
	Fonction de refroidissement non activée.	Le symbole de refroidissement s'affiche-t-il à l'écran ?	Corriger le réglage de l'appareil.
	Lamelles de l'unité extérieure bloquées par des corps étrangers.	Ventilateur de l'unité extérieure en marche, lamelles dégagées ?	Vérifier le ventilateur ou le réglage hiver, réduire la résistance de l'air.
	Fuite du circuit réfrigérant.	Les lamelles de l'unité intérieure sont-elles givrées ?	Réparation par une entreprise spécialisée.
De l'eau de condensation s'écoule de l'appareil.	Tuyau d'écoulement du récipient collecteur bouché / endommagé.	Un écoulement correct de l'eau de condensation est-il garanti ?	Nettoyer le tuyau d'écoulement et le récipient collecteur.
	Pompe externe d'eau de condensation ou flotteur défectueux.	Cuve de réception pleine d'eau et la pompe ne fonctionne pas ?	Faire remplacer la pompe par une entreprise spécialisée.

Lorsque tous les contrôles de fonction ont été réalisés et que l'appareil ne marche toujours pas correctement, veuillez avertir votre revendeur le plus proche ou contacter directement la société REMKO.

Caractéristiques techniques

		RWK 260	RWK 350	RWK 520	RWK 680	RWH 260	RWH 350	RWH 520	RWH 680	
Mode de fonctionnement		refroidissement				refroidissement et chauffage				
Puissance de refroidissement nominale *	kW	2,59	3,50	5,27	6,80	2,59	3,50	5,27	6,80	
Puissance de chauffage nominale **	kW	-				2,81	4,12	5,54	7,68	
Domaine d'application	°C	+16 à +31								
Frigorigène		R 407C								
Débit d'air par niveau	m³/h	270/320/400	330/410/500	500/610/750	600/730/900	270/320/400	330/410/500	500/610/750	600/730/900	
Pression acoustique par niveau ***	dB(A)	33/36/41	35/38/42	36/40/44	38/41/46	33/36/41	35/38/42	36/40/44	38/41/46	
Alimentation tension	V/Ph/Hz	230 / 1~ / 50								
Type de protection	IP	X0								
Puissance électr. absorbée nominale refroidissement*	kW	0,04	0,04	0,04	0,06	0,04	0,04	0,04	0,06	
Puissance électr. absorbée nominale chauffage**	kW	-				0,04	0,04	0,04	0,06	
Consommation électr. nominale refroidissement	A	0,22	0,23	0,25	0,45	0,22	0,23	0,25	0,45	
Consommation électr. nominale chauffage	A	-				0,22	0,23	0,25	0,45	
Raccord frig. conduite d'injection	po.(mm)	1/4 (6,35)			3/8 (9,52)	1/4 (6,35)			3/8 (9,52)	
Raccord frig. conduite d'aspiration	po.(mm)	3/8 (9,52)	1/2 (12,7)		5/8 (15,9)	3/8 (9,52)	1/2 (12,7)		5/8 (15,9)	
Conduite de frigorigène, longueur max.	m	10		15		10		15		
Conduite de frigorigène, hauteur max.	m	5		8		5		8		
Dimensions	Hauteur	mm	268	286	326	326	268	286	326	326
	Largeur	mm	788	886	1096	1096	788	886	1096	1096
	Profondeur	mm	180	180	215	215	180	180	215	215
Poids	kg	8,0	9,0	15,0	15,0	8,0	9,0	15,0	15,0	
Numéro de série		673...	674...	675...	676...	680...	681...	682...	683...	
N° d'article		1616100	1616110	1616120	1616130	1616105	1616115	1616125	1616135	

* Température ambiante TS 27, TM 19 °C; température extérieure TS 35 °C, TM 24 °C

** Température ambiante TS 20, TM 14 °C; température extérieure TS 7 °C, TM 6 °C en combinaison avec RKS ...H, rendement réfrigérant correspondant

*** À 1 m d'écart

Dimensions

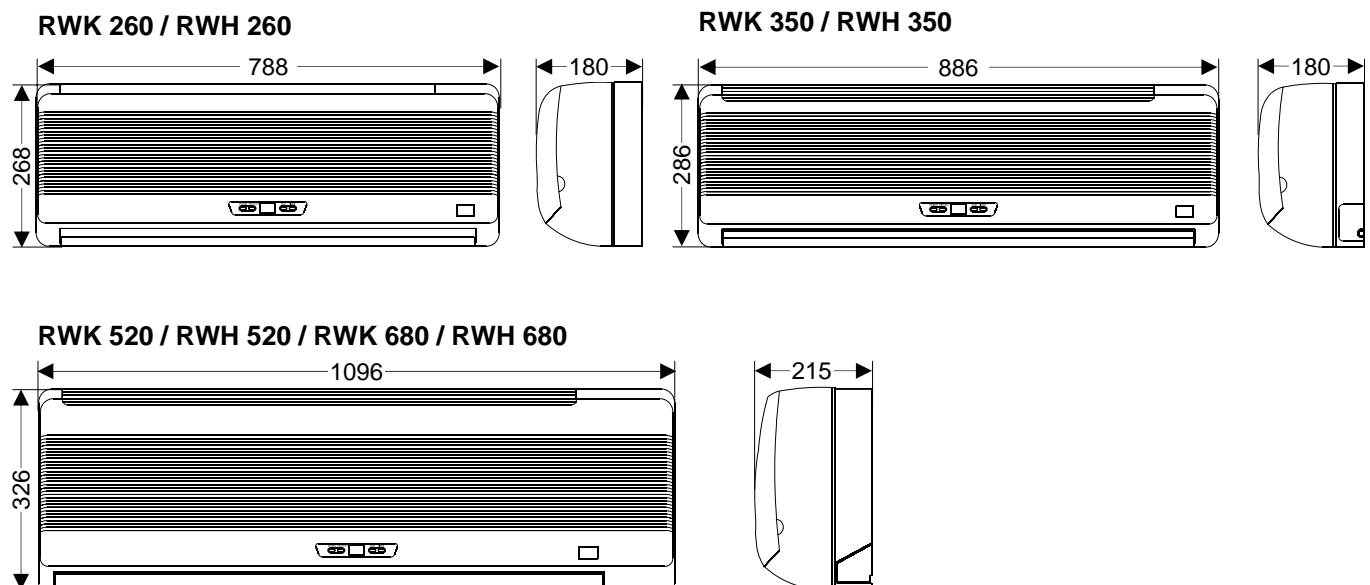

Instructions de montage pour le personnel technique

Remarques importantes avant l'installation

- ◇ Utilisez uniquement les écrous-raccords fournis pour les conduites de frigorigène. *D'autres pièces risquent endommager le filet.*
- ◇ Contrôlez que rien ne manque dans l'emballage et vérifiez si les appareils présentent quelque endommagement apparent dû au transport. Signalez immédiatement tout vice au partenaire contractuel et à l'entreprise de transport.
Des réclamations ultérieures ne pourront pas être acceptées.
- ◇ Pour éviter des endommagements dus au transport, déplacez l'appareil dans son emballage d'origine aussi près que possible du lieu de montage.
- ◇ N'installez pas l'appareil à proximité d'objets émettant un important rayonnement thermique.
Lampes, etc.
- ◇ Choisissez un lieu de montage qui garantisse une entrée et une sortie d'air dégagées.
Respecter les écarts minimum.
- ◇ Posez toujours la conduite d'eau de condensation avec une pente d'au moins 2 %.
- ◇ Si la conduite d'eau de condensation est reliée à la conduite d'eaux usées, prévoir, pour éviter des odeurs désagréables, un bouchon dont le bord supérieur n'a pas le droit de dépasser le bord inférieur de l'unité intérieure.
- ◇ Ne retirez les chapes de protection des raccords des appareils que juste avant de brancher les conduites de frigorigène.
- ◇ Etablissez toutes les connexions électriques conformément aux prescriptions locales en vigueur. Ne branchez l'alimentation secteur qu'à l'unité extérieure.
- ◇ La conduite pilote vers l'unité intérieure doit être posée avec la conduite de frigorigène.
- ◇ Veillez à ce que les câbles électriques soient fixés correctement aux bornes.
- ◇ Les unités intérieure et extérieure des climatiseurs REMKO sont adaptées les unes aux autres.
En cas d'emploi de composants d'autres fabricants, tout droit à la garantie expire.
- ◇ Lors de l'installation et de l'entretien de climatiseurs, les pressions élevées du frigorigène et la tension électrique sont sujettes à risque.
- ◇ Pendant le service, certains composants du circuit de frigorigène peuvent atteindre des températures supérieures à 70 °C.
Aussi une prudence accrue est-elle requise lorsque les protections sont démontées.

- ◇ Les orifices d'entrée et de sortie d'air ne doivent pas être obstrués par des meubles, des rideaux, etc.
- ◇ Les conduites de frigorigène ne doivent être ni pliées ni enfoncées.
- ◇ Avec des chapes ou des rubans adhésifs, obturez les tuyaux de frigorigène ouverts pour empêcher l'humidité de pénétrer.
- ◇ Vous réduisez ainsi des flexions inutiles pour réduire la perte de pression dans les conduites de frigorigène et garantisiez un flux de retour correct de l'huile du compresseur.
- ◇ Si l'unité extérieure est disposée au-dessus de l'unité intérieure, vous devrez prendre des mesures particulières pour le retour d'huile.
Prévoir des coudes de montée d'huile.
- ◇ Veillez à ce que toutes les conduites de frigorigène, y compris les raccords et soupapes, présentent une isolation thermique empêchant toute diffusion.

Espaces libres minimum des unités intérieures

L'illustration suivante montre les écarts requis garantissant un fonctionnement sans problème des unités intérieures.

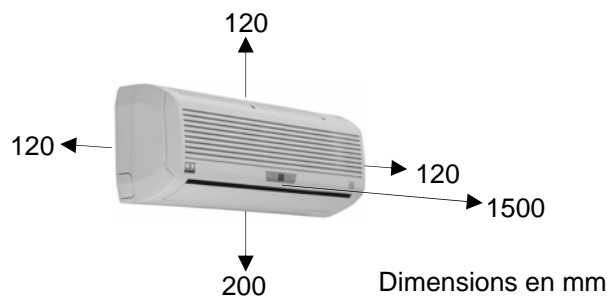

Ces écarts minimum garantissent une entrée et une sortie d'air sans obstacle, suffisamment de place pour les travaux d'entretien et de réparation, ainsi qu'une protection de l'appareil contre des endommagements.

Installation

Lors du montage de l'unité intérieure, observez impérativement les points suivants :

- ◇ Respectez les écarts minimum requis.
- ◇ L'écoulement de l'eau de condensation ainsi que l'entrée et la sortie d'air doivent être garantis à tout moment.
- ◇ Montez l'unité intérieure avec un support mural.

Variantes de passage

Avant de procéder au montage, étudiez les différentes variantes pour le passage des conduites de frigorigène, d'eau de condensation et de commande (voir l'illustration ci-dessous).

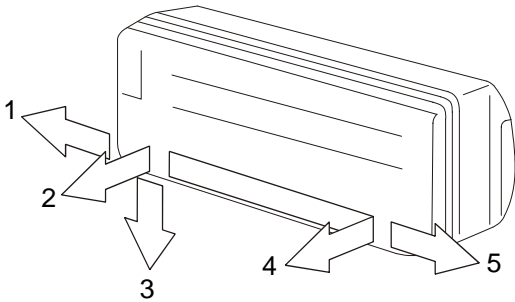

- 1 Sortie sur le mur à droite 2 Sortie à travers le mur à l'arrière
3 Sortie sur le mur en bas 4 Sortie à travers le mur à l'arrière
5 Sortie sur le mur à gauche

Branchement des conduites de frigorigène

Le cas échéant, installez sur les unités intérieures un élément de réduction ou d'extension. Ces raccords à vis sont fournis avec l'unité intérieure.

	Conduite d'injection	Conduite d'aspiration	RWK 260	RWK 350	RWK 520
RKM 610	3/8 "	1/2 "	sachet 1	-	-
RKM 613			-	sachet 1	-
RKM 620			-	-	sachet 1
RKM 710			sachet 1	-	-
RKM 713			-	sachet 1	-
RKM 720			-	-	sachet 1
RKM 810			sachet 1	-	-
RKM 813			-	sachet 1	-

Montage du support mural

Le support mural des unités doit être fixé avec des vis et des chevilles appropriées. Les points de montage sont représentés dans l'illustration suivante.

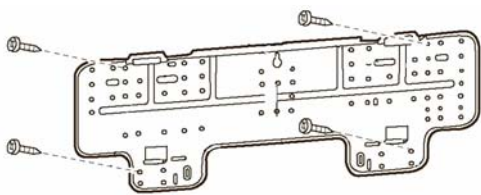

Montage de l'unité intérieure

Procédure à suivre pour l'installation :

- Les sections de tuyaux requises sont précisées dans le tableau «Caractéristiques techniques» de l'unité extérieure.
Utilisez uniquement les conduites de frigorigène de qualité pour réfrigérateur.
- Choisissez une variante de sortie de l'unité intérieure et coupez les tuyaux des conduites de frigorigène en conséquence.
- Observez les rayons de flexion des conduites de frigorigène et ne pliez jamais deux fois le même endroit d'un tuyau.
Fragilisation et risque de fissure.

- Retirez des unités les écrous-raccord fixés en usine.
- Notez que les unités intérieures ont été dotées d'un remplissage d'azote sec permettant de contrôler l'étanchéité.
L'azote sous pression s'échappe dès que les écrous-raccords sont desserrés.
- Pour le montage, n'utilisez que les outils autorisés pour le domaine de la réfrigération.
- Traitez les conduites comme décrit dans le mode d'emploi des unités extérieures.
- Dotez les conduites de frigorigène installées, y compris les raccords, d'une isolation thermique adéquate.
- N'utilisez que des tuyaux d'isolation empêchant toute diffusion et convenant à cette plage de température.
- Si vous avez opté pour la variante 2 ou 4 (sorties par le mur), introduisez la conduite d'eau de condensation et la conduite de commande dans l'unité intérieure à travers le perçage mural. *Si vous nécessitez une pompe d'eau de condensation supplémentaire, il faudra la monter d'abord.*
- Si les conditions constructives empêchent le passage de la conduite d'eau de condensation, assurez-vous qu'un écoulement de l'eau de condensation est garanti à tout moment.
- Accrochez l'unité intérieure dans le support mural installé auparavant en la tenant légèrement basculée en arrière et appuyez ensuite la partie inférieure de l'unité contre le support.
N'endommagez pas les conduites et veillez à bien les positionner.
- Posez les conduites de frigorigène depuis l'unité intérieure vers l'unité extérieure.
- Branchez les conduites à l'unité extérieure comme décrit dans le mode d'emploi de l'unité extérieure.

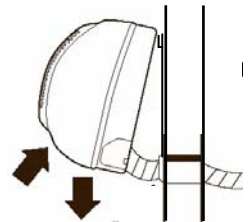

Branchement électrique

Si l'appareil est destiné au refroidissement, posez une conduite de commande à 4 brins de l'unité intérieure vers l'unité extérieure. Si l'appareil sert au refroidissement et au chauffage, posez une conduite à 6 brins.

Tous les travaux électriques ne doivent être réalisés que par un personnel autorisé conformément aux dispositions correspondantes. Pour le montage et la mise en service, observez les directives locales ainsi que les prescriptions des entreprises locales de distribution d'énergie.

Avant tout travail réalisé sur l'appareil, coupez l'alimentation tension et protégez la machine contre tout redémarrage.



Observez les remarques suivantes:

- ◇ Nous recommandons d'installer côté bâtiment un interrupteur principal/isolateur à proximité de l'unité extérieure.
- ◇ L'alimentation électrique de l'unité intérieure est assurée vers l'unité extérieure via la conduite de commande.
- ◇ L'installation est protégée conformément aux caractéristiques techniques.
- ◇ La borne plate des raccords se trouve derrière le recouvrement à droite de l'unité intérieure.

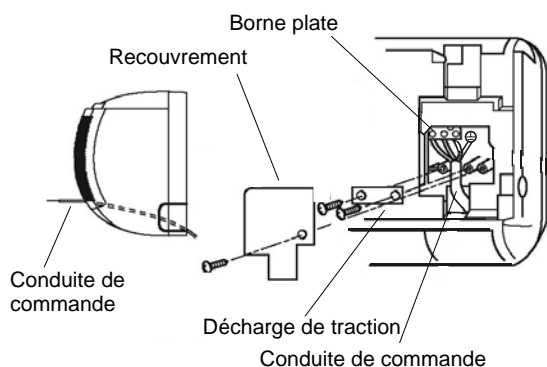

Procédure à suivre pour le branchement :

1. Ouvrez la grille d'aspiration d'air.
2. Avec un tournevis cruciforme, desserrez le recouvrement de droite.
3. Reliez l'unité à la conduite hors tension de l'unité extérieure.
Voir le schéma de connexion électrique.
4. Assemblez à nouveau l'appareil.

Schéma de connexions électrique

Connexion des unités extérieures RKS 526 à 568
Mode de refroidissement

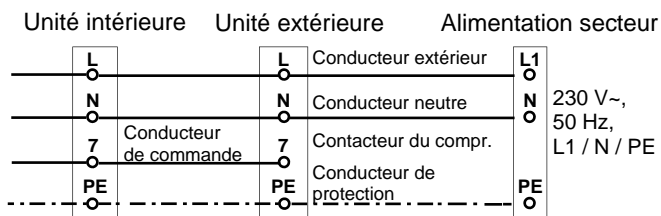

Connexion des unités extérieures RKM 610 à 813
Mode de refroidissement

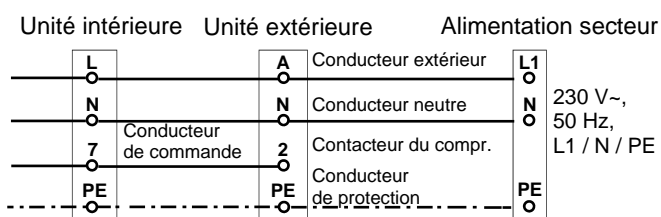

Connexion des unités extérieures RKS 526 H à 568 H

Réfrigération et chauffage

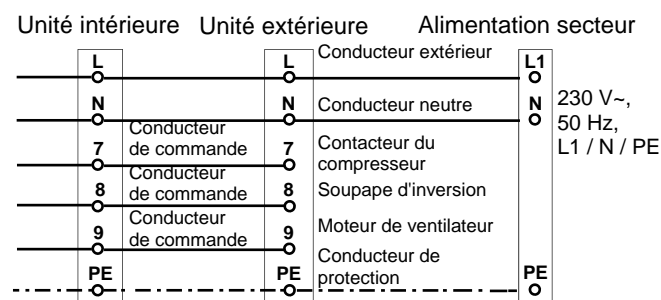

Raccord pour l'eau de condensation

Comme la température descend au-dessous du point de rosée, de l'eau de condensation se forme pendant le mode de refroidissement sur l'échangeur à lamelles de l'unité intérieure.

L'unité intérieure est pourvue d'une cuve collectrice et d'un tuyau flexible d'eau de condensation.

Lorsque vous posez le tuyau d'eau de condensation, observez impérativement les points suivants :

- ◇ En règle générale, l'écoulement d'eau de condensation est posé avec les conduites de frigorigène.
- ◇ Si les conditions constructives nécessitent un autre guidage du tuyau d'eau de condensation, vous pouvez faire passer le tuyau par une autre sortie de l'unité intérieure.
- ◇ Si l'appareil est utilisé à une température extérieure inférieure à 0 °C, veillez à ce que le tuyau soit protégé contre le gel.
- ◇ Utilisez toujours des colliers de tuyaux appropriés.
- ◇ Si l'eau de condensation est conduite dans une canalisation d'égout, prévoyez un guidage de tuyau de type siphon pour éviter de mauvaises odeurs.

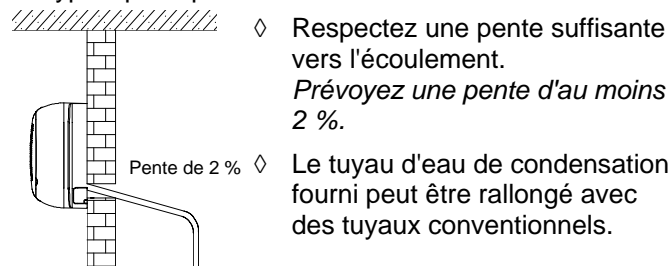

- ◇ Respectez une pente suffisante vers l'écoulement.
Prévoyez une pente d'au moins 2 %.
- ◇ Le tuyau d'eau de condensation fourni peut être rallongé avec des tuyaux conventionnels.
- ◇ En raison de la formation d'eau de condensation, isolez la conduite d'eau de condensation.
- ◇ Après la pose, vérifiez que l'eau de condensation peut s'écouler sans obstacle.

Avant la mise en service

Après avoir vérifié l'étanchéité et établi le vide (voir au chapitre «Mise en service» du mode d'emploi de l'unité extérieure), procédez aux contrôles suivants :

- ◇ Vérifiez l'écoulement d'eau de condensation.
- ◇ Fonction de composants supplémentaires.
Pompes d'eau de condensation, etc.
- ◇ Vérifiez le bon état des conduites de frigorigène et de l'isolation.
- ◇ Vérifiez la polarité des raccords électriques entre l'unité intérieure et l'unité extérieure.
- ◇ Vérifiez la bonne fixation et la bonne hauteur de tous les raccords, suspensions, etc.

Mise en service

Tous les composants étant raccordés et contrôlés, l'installation peut être mise en service. La mise en service doit être réalisée en conformité avec sa certification et sera documentée en conséquence.

Après la mise en service, l'exploitant devra être instruit au mode d'emploi de l'installation et le procès-verbal de mise en service lui sera délivré.

Contrôle de fonction et marches d'essai

Avant de remettre l'installation à l'exploitant, pour garantir le bon fonctionnement de l'appareil, procédez à un contrôle de fonction pour reconnaître d'éventuelles irrégularités pendant la marche.

Ce contrôle dépend de l'unité intérieure installée. La procédure est décrite dans le mode d'emploi de l'unité extérieure que vous souhaitez mettre en service.

Les contrôles de fonction sont lancés depuis l'unité intérieure.

Vérifiez les points suivants :

- ◇ Etanchéité des conduites de frigorigène.
- ◇ Marche régulière du compresseur et du ventilateur.
- ◇ Fonctionnement de l'unité intérieure et de toutes les exécutions de programmes.
- ◇ Contrôle de la température superficielle de la conduite d'aspiration et détermination de la surchauffe de l'évaporateur.
Pour mesurer la température, tenez le thermomètre devant la conduite d'aspiration et soustrayez de la température mesurée la température du point d'ébullition relevée sur le manomètre.

Avant d'effectuer des marches d'essai, procédez de la manière suivante :

1. Retirez les chapes des soupapes.
2. Commencez la mise en service en ouvrant brièvement les soupapes d'arrêt de l'unité extérieure, jusqu'à ce que le manomètre indique une pression d'environ 2 bars.
3. Vérifiez l'étanchéité de tous les raccords avec un spray de détection de fuites ou des équipements adéquats.
4. Si vous n'avez détecté aucune fuite, ouvrez les soupapes d'arrêt en les tournant jusqu'en butée avec une clé à fourche dans le sens inverse des aiguilles d'une montre.
5. Si vous avez détecté des fuites, réparez le raccord défectueux.

Il est alors absolument impératif de générer de nouveau un vide et de procéder à un nouveau séchage !

Marche d'essai du mode de refroidissement

Procédure à suivre pour la marche d'essai :

1. Activez l'interrupteur principal existant ou le fusible.
2. A l'aide de la télécommande, réglez la température de consigne de l'unité intérieure à une valeur inférieure à la température ambiante.
3. Réglez l'unité intérieure en mode de refroidissement avec la télécommande infrarouge.



En raison de sa temporisation d'enclenchement, le compresseur ne démarre que quelques minutes plus tard.

4. Vérifiez si de l'air froid est dégagé sur l'unité intérieure et de l'air réchauffé sur l'unité extérieure.
5. Pendant la marche d'essai, vérifiez le fonctionnement et le bon réglage de tous les équipements de réglage, de commande et de sécurité.
6. Vérifiez la commande de l'unité intérieure à l'aide des fonctions décrites dans le mode d'emploi.
Minuterie, réglages de la température, fonctionnement du ventilateur et mode de déshumidification ainsi que tous les autres réglages des modes.
7. Mesurez la surchauffe, les températures extérieure, intérieure, de sortie et d'évaporation et notez les valeurs dans le procès-verbal de mise en service.

Marche d'essai du mode de chauffage

Procédure à suivre pour la marche d'essai :

1. A l'aide de la télécommande, réglez la température de consigne de l'unité intérieure à une valeur supérieure à la température ambiante.
2. Réglez l'unité intérieure en mode de chauffage avec la télécommande infrarouge.
3. Vérifiez si de l'air réchauffé est dégagé sur l'unité intérieure et de l'air froid sur l'unité extérieure.
4. Pendant la marche d'essai, vérifiez le fonctionnement et le bon réglage de tous les équipements de réglage, de commande et de sécurité.
5. Vérifiez la commande de l'unité intérieure à l'aide des fonctions décrites dans le mode d'emploi.
Minuterie, réglages de la température, vitesse du ventilateur et tous les autres réglages des modes.

Mesures finales de la mise en service

1. Retirez le manomètre et remettez toutes les pièces démontées auparavant.
Veillez à la présence des joints dans les chapes de fermeture.
2. Complétez le procès-verbal de mise en service, instruisez l'exploitant à l'installation et délivrez-lui le procès-verbal de mise en service.

Service clientèle et garantie

Pour faire valoir d'éventuelles prétentions à garantie, l'auteur de la commande ou son acheteur doit avoir rempli entièrement le „certificat de garantie“ joint à l'appareil et l'avoir renvoyé à la société REMKO GmbH & Co. KG à une date proche de la vente et de la mise en service.

Les appareils ont été testés à plusieurs reprises en usine quant à leur fonctionnement. Si des dysfonctionnements, que l'exploitant ne peut éliminer, devaient malgré tout apparaître, veuillez vous adresser à votre revendeur ou partenaire contractuel.

Tout autre service / emploi que celui décrit dans ce mode d'emploi est interdit.



Un non-respect entraîne l'exclusion de toute responsabilité et tout droit à la garantie.

Conformité d'emploi

En raison de leur conception et de leur équipement, les unités intérieures sont conçues exclusivement pour être utilisées avec les unités extérieures REMKO des séries RKS et RKM.

Si les indications du constructeur et les charges légales ne sont pas respectées ou que des modifications sont apportées sans autorisation aux appareils, le constructeur décline toute responsabilité pour des dommages qui en résulteraient.

Environnement et recyclage



Remarques importantes sur le recyclage

Seule une entreprise spécialisée est autorisée à intervenir sur le circuit de froid. Vous garantissez ainsi que du frigorigène ne soit pas libéré dans l'environnement lors des réparations. Le fluide frigorigène et les pièces de l'installation sont soumis à des conditions d'élimination particulières.

Le fluide frigorigène utilisé fait partie des réfrigérants de sécurité. Cela signifie que les quantités libérées en cas d'endommagement n'affectent en rien les voies respiratoires de l'homme ou des animaux.



Le contact avec du frigorigène liquide peut toutefois provoquer des gelures sur la peau !



Certificat sur la mise en service

Version 01/2005

Première mise en service Remise en service d'un climatiseur REMKO

Données de l'appareil	Unité extérieure	Unité intérieure
Type d'appareil		
Numéro d'appareil		
Longueur / hauteur de conduite de frigorigène	_____	m/ m
Coudes de montée d'huile	_____	
Remplissage supplémentaire	g	_____
Pompe d'eau de condensation	_____	

Exploitant / Lieu d'installation	Nom :
Rue :	CP, ville :
Téléphone :	Télécopieur :

Contrôle du circuit de froid			Résultat	
Contrôle visuel:	Installation des unités extérieure et intérieure		<input checked="" type="checkbox"/> bon	<input checked="" type="checkbox"/> mauvais
	Echangeur thermique, isolation, conduites		<input checked="" type="checkbox"/> bon	<input checked="" type="checkbox"/> mauvais
	Protection électrique, type A		<input checked="" type="checkbox"/> bon	<input checked="" type="checkbox"/> mauvais
	Conduite secteur/commande	Cu (mm ² / mm ²) /	<input checked="" type="checkbox"/> bon	<input checked="" type="checkbox"/> mauvais
Étanchéité:	Vide	mbar	<input checked="" type="checkbox"/> bon	<input checked="" type="checkbox"/> mauvais
	Surpression	mbar	<input checked="" type="checkbox"/> bon	<input checked="" type="checkbox"/> mauvais
Préparatifs suppl.:	Remplissage de frigorigène	g	<input checked="" type="checkbox"/> bon	<input checked="" type="checkbox"/> mauvais
	Soupapes d'arrêt ouvertes		<input checked="" type="checkbox"/> bon	<input checked="" type="checkbox"/> mauvais
Fonction:	Ecoulements et pompe(s) d'eau de condensation		<input checked="" type="checkbox"/> bon	<input checked="" type="checkbox"/> mauvais
	Mode de refroidissement		<input checked="" type="checkbox"/> bon	<input checked="" type="checkbox"/> mauvais
	Mode de chauffage		<input checked="" type="checkbox"/> bon	<input checked="" type="checkbox"/> mauvais
Fonctionnement:	Compresseur		<input checked="" type="checkbox"/> bon	<input checked="" type="checkbox"/> mauvais
	Ventilateur		<input checked="" type="checkbox"/> bon	<input checked="" type="checkbox"/> mauvais
Mesures:	Température ambiante/sortie °C / °C	/	<input checked="" type="checkbox"/> bon	<input checked="" type="checkbox"/> mauvais
	Température d'aspiration / surchauffe °C / K	/	<input checked="" type="checkbox"/> bon	<input checked="" type="checkbox"/> mauvais
Remarque :				

Le climatiseur susnommé a été mis en service sans problème.

L'exploitant a été instruit et le mode d'emploi remis.

Une mise en service n'a pas pu avoir lieu pour les raisons susnommées.

Entreprise exécutrice :

Entreprise :	Tampon et signature
Rue :	
CP, ville :	
_____	Signature du constructeur de l'installation
Date	
_____	Signature de l'exploitant

REMKO GmbH & Co. KG

Technique de climatisation et de
chauffage

Im Seelenkamp 12, 32791 Lage, Deutschland

Postfach 1827, 32777 Lage, Deutschland

Téléphone +49 5232 606-0

Télécopieur +49 5232 606-260

E-mail info@remko.de

Internet www.remko.de