



# REMKO LS

*Luft Eintrittssockel LS 1 für  
KWK 100 bis 800*

*Bedienung · Technik*



## Sicherheitshinweise

Lesen Sie vor der ersten Inbetriebnahme bzw. Verwendung des Gerätes oder Komponenten die Betriebsanleitung aufmerksam durch. Sie enthält nützliche Tipps,  Hinweise sowie  Warnhinweise zur Gefahrenabwendung von Personen und Sachgütern. Die Mißachtung der Anleitung kann zu einer Gefährdung von Personen, der Umwelt und der Anlage und somit zum Verlust möglicher Ansprüche führen.

- Bewahren Sie diese Anleitung in der Nähe der Geräte oder Komponenten auf.
- Die Aufstellung und Installation der Geräte oder Komponenten darf nur durch Fachpersonal erfolgen.
- Umbau oder Veränderung der von REMKO gelieferten Geräte oder Komponenten sind nicht zulässig und können Fehlfunktionen verursachen.
- Die Geräte oder Komponenten dürfen nicht in Bereichen mit erhöhter Beschädigungsgefahr betrieben werden. Die Mindestfreiräume sind einzuhalten.
- Die Betriebssicherheit der Geräte oder Komponenten sind nur bei bestimmungsgemäßer Verwendung und im komplett montierten Zustand gewährleistet. Sicherheitseinrichtungen dürfen nicht verändert oder überbrückt werden.
- Die Bedienung von Geräten oder Komponenten mit augenfälligen Mängeln oder Beschädigungen ist zu unterlassen.
- Die Geräte oder Komponenten erfordern einen ausreichenden Sicherheitsabstand zu entzündlichen, explosiven, brennbaren, aggressiven und verschmutzten Bereichen oder Atmosphären.

## Bestimmungsgemäße Verwendung

Die Komponenten sind je nach Ausführung und Ausrüstung ausschließlich zum Unterbau unter die Kaltwasser-Innengeräte Serie KWK vorgesehen.

Eine andere oder darüber hinausgehende Benutzung gilt als nicht bestimmungsgemäß. Für hieraus resultierende Schäden haftet der Hersteller/Lieferant nicht. Das Risiko trägt allein der Anwender. Zur bestimmungsgemäßen Verwendung gehören auch das Beachten der Bedienungs- und Installationsanweisung.



## Umweltschutz und Recycling

### Entsorgung der Verpackung

Alle Produkte werden für den Transport sorgfältig in umweltfreundlichen Materialien verpackt. Leisten Sie einen wertvollen Beitrag zur Abfallverminderung und Erhaltung von Rohstoffen und entsorgen Sie das Verpackungsmaterial daher nur bei entsprechenden Sammelstellen.



### Entsorgung der Komponenten

Die Gerätefertigung unterliegt einer ständigen Qualitätskontrolle. Es werden ausschließlich hochwertige Materialien verarbeitet, die zum größten Teil recyclebar sind. Tragen auch Sie zum Umweltschutz bei, indem Sie sicherstellen, dass die Komponenten nur auf umweltverträgliche Weise nach den regional gültigen Vorschriften, z.B. durch autorisierte Fachbetriebe der Entsorgung und Wiederverwertung oder Sammelstellen entsorgt wird.

**Vor Inbetriebnahme / Verwendung der Geräte ist diese Originalinstallationsanleitung sorgfältig zu lesen!**

## Gewährleistung

Die Gewährleistungsbedingungen sind in den „Allgemeinen Geschäfts- und Lieferbedingungen“ aufgeführt. Wenden Sie sich bitte erst an Ihren direkten Vertragspartner.

## Beschreibung

Der Lufteintrittssockel dient der optischen Verkleidung bei den Geräten KWK 100-800 im unteren Lufteintrittsbereich. Die von unten in das Gerät verlegten Rohrleitungen können so „unsichtbar“ gemacht werden. Eine nachträgliche Montage ist ebenfalls möglich.

### Lieferumfang

2 Stck	Standbleche
3 Stck	Verkleidungsbleche
1 Set	Befestigungsschrauben

## Montageanweisung für das Fachpersonal

- Kontrollieren Sie den Verpackungsinhalt auf Vollständigkeit und das Gerät auf sichtbare Transportschäden. Melden Sie eventuelle Mängel umgehend Ihrem Vertragspartner.

## Installation

- Entfernen Sie das Gehäuse des Gerätes.
- Befestigen Sie den Sockel an der Verkleidung und die Standkonsolen am unteren Gehäuseeteil.  
*Achten Sie darauf, dass ein Freiraum von 130/142 mm unterhalb des Gerätes eingehalten wird.*
- Montieren Sie das Gerät und alle Komponenten.
- Setzen Sie die Verkleidung auf das Gerät.



### HINWEIS

*Die Installation darf nur durch autorisiertes Fachpersonal vorgenommen werden.*

### Montage Standfüße

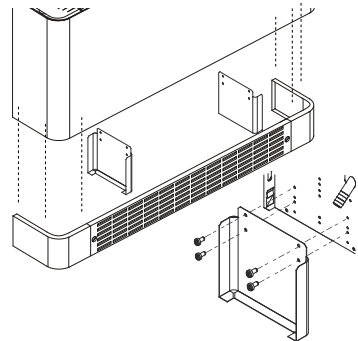

## Technische Daten

Baureihe		LS 1.1	LS 1.2	LS 1.3	LS 1.4	LS 1.5	LS 1.6
Betriebsweise		Lufteintrittssockel für KWK					
		100	200	300	400	450/600	700/800
Abmessungen Höhe	mm	130	130	130	130	142	142
Gitter Breite	mm	489	639	789	939	1239	1539
Gewicht	kg	0,3	0,3	0,4	0,5	0,6	0,7
Serienfarbton		ähnlich RAL 9016					
EDV-Nr.		1662130	1662131	1662132	1662133	1662134	1662135

Maß- und Konstruktionsänderungen, die dem technischen Fortschritt dienen, bleiben uns vorbehalten.

# REMKO INTERNATIONAL

*... und einmal ganz in Ihrer Nähe!  
Nutzen Sie unsere Erfahrung und Beratung*



**REMKO GmbH & Co. KG**  
**Klima- und Wärmetechnik**

Im Seelenkamp 12  
Postfach 1827  
Telefon  
Telefax  
E-mail  
Internet

D-32791 Lage  
D-32777 Lage  
+49 5232 606-0  
+49 5232 606-260  
info@remko.de  
www.remko.de

