

REMKO MXW

MXW 200, MXW 260, MXW 350, MXW 520

Climatiseur inverter ambiant mural, exécution Multisplit

Commande · Technique · Pièces de rechange



Sommaire

<i>Consignes de sécurité</i>	4
<i>Protection de l'environnement et recyclage</i>	4
<i>Garantie</i>	4
<i>Utilisation conforme</i>	5
<i>Transport et emballage</i>	5
<i>Description de l'appareil</i>	5
<i>Combinaisons</i>	6-7
<i>Commande</i>	8-14
<i>Mise hors service</i>	15
<i>Entretien et maintenance</i>	15-16
<i>Élimination des défauts et service après-vente</i>	17-18
<i>Instructions de montage pour le personnel technique</i>	19
<i>Installation</i>	20
<i>Raccord pour condensat et évacuation sécurisée</i>	20
<i>Branchement électrique</i>	21
<i>Schéma des branchements électriques</i>	22
<i>Schéma des connexions électriques</i>	22
<i>Mise en service</i>	23
<i>Dimensions de l'appareil</i>	23
<i>Représentation de l'appareil</i>	24
<i>Liste des pièces de rechange</i>	24
<i>Caractéristiques techniques</i>	26
<i>Déclaration de conformité CE</i>	27





Avant de mettre en service/d'utiliser cet appareil, lisez attentivement le mode d'emploi !

Ce mode d'emploi fait partie intégrante de l'appareil et doit toujours être conservé à proximité immédiate du lieu d'installation ou de l'appareil lui-même.

Ce mode d'emploi est une traduction de l'original allemand.

Sous réserve de modifications. Nous déclinons toute responsabilité en cas d'erreurs ou de fautes d'impression !

Consignes de sécurité

Avant la mise en service de l'appareil, lisez attentivement le mode d'emploi. Ce dernier contient des conseils et informations utiles , ainsi que des avertissements visant à prévenir la mise en danger des personnes et des biens matériels . Le non-respect des instructions entraîne une mise en danger des personnes, de l'environnement et de l'appareil et par conséquent, l'annulation des droits de garantie éventuels.

- Conservez ce mode d'emploi et la fiche technique du frigorigène à proximité de l'appareil.
- Seuls les techniciens spécialisés sont autorisés à procéder au montage et à l'installation des appareils et composants.
- Le montage, le branchement et l'utilisation des appareils et composants doivent satisfaire aux conditions d'utilisation et d'exploitation décrites dans le présent manuel, ainsi qu'aux directives régionales en vigueur.
- Les appareils mobiles doivent être installés verticalement et de manière fiable sur des sols appropriés. Les appareils stationnaires doivent impérativement être fixés avant toute utilisation.
- Toute transformation ou modification des appareils ou composants livrés par REMKO est strictement interdite et potentiellement source de dysfonctionnements.
- Les appareils et composants ne doivent en aucun cas être utilisés dans les zones présentant un risque d'endommagement accru. Respectez les prescriptions en matière d'espace libre.
- Adaptez l'alimentation en tension aux spécifications des appareils.
- La sécurité de fonctionnement des appareils et composants est garantie uniquement sous réserve d'usage conforme et de montage complet. Ne modifiez ou ne shuntez en aucun cas les dispositifs de sécurité.
- L'utilisation d'appareils ou de composants présentant des vices ou des endommagements est interdite.
- Tous les composants du carter et les ouvertures de l'appareil, telles que les ouvertures d'admission et d'évacuation de l'air, doivent être exempts de corps étrangers, de liquides ou de gaz.
- Respectez une distance de sécurité suffisante entre les appareils et composants et les zones et atmosphères inflammables, explosives, combustibles, corrosives et poussiéreuses.
- L'entrée en contact avec certaines pièces des appareils ou composants peut être source de brûlures ou de blessures.
- Seuls les techniciens spécialisés sont habilités à réaliser les travaux d'installation, de réparation et de maintenance. L'exploitant est autorisé à effectuer les contrôles visuels et les opérations de nettoyage lorsque l'appareil est hors tension.
- Lors de l'installation, de la réparation, de la maintenance et du nettoyage des appareils, prenez les mesures qui s'imposent pour prévenir les dangers émanant de l'appareil et risquant de mettre en danger des individus.
- N'exposez jamais les appareils ou composants à des contraintes mécaniques, à une forte humidité ou encore aux rayons directs du soleil.



Protection de l'environnement et recyclage

Mise au rebut de l'emballage

Pour le transport, tous les produits sont emballés soigneusement à l'aide de matériaux écologiques. Contribuez à la réduction des déchets et à la préservation des matières premières en apportant les emballages usagés exclusivement aux points de collecte appropriés.



Mise au rebut des appareils et composants

La fabrication des appareils et composants fait uniquement appel à des matériaux recyclables. Participez également à la protection de l'environnement en ne jetant pas aux ordures les appareils ou composants (par exemple les batteries), mais en respectant les directives régionales en vigueur en matière de mise au rebut écologique. Veuillez par exemple à apporter votre appareil à une entreprise spécialisée dans l'élimination et le recyclage ou à un point de collecte communal agréé.

Garantie

Les éventuels droits de garantie ne valent que si l'auteur de la commande ou son acheteur renvoie à la société REMKO GmbH & Co. KG le « certificat de garantie » et le « protocole de mise en service » joints à l'appareil à une date proche de la vente et de la mise en service. REMKO GmbH & Co. KG

Les termes de la garantie sont précisés dans les « Conditions générales de vente et de livraison ». En outre, seuls les partenaires contractuels sont autorisés à conclure des accords particuliers. De ce fait, adressez-vous en priorité à votre partenaire contractuel direct.

Utilisation conforme

Les appareils sont conçus exclusivement et selon leur configuration et leur équipement pour une utilisation en tant qu'appareil de climatisation ou de chauffage du fluide de fonctionnement, l'air, au sein de pièces fermées.

Toute autre utilisation ou toute utilisation au-delà de celle évoquée est considérée comme non conforme. Le fabricant/fournisseur ne peut être tenu responsable de dommages en découlant. Seul l'utilisateur en porte les risques.

L'utilisation conforme inclut également le respect des modes d'emploi et consignes d'installations et le respect des conditions d'entretien.

Transport et emballage

Les appareils sont livrés dans un emballage de transport robuste. Contrôlez les appareils dès la livraison et notez les éventuels dommages ou pièces manquantes sur le bon de livraison, puis informez le transporteur et votre partenaire contractuel.

Aucune garantie ne sera octroyée pour des réclamations ultérieures.

Description de l'appareil

Dans la version Split, l'unité intérieure des climatiseurs ambiants combi se charge de récupérer la chaleur de l'espace intérieur à refroidir. L'unité extérieure rejette ensuite cette chaleur dans l'air extérieur.

Dans le cas d'appareils capables à la fois de refroidir et de chauffer, en mode Chauffage, la chaleur absorbée par l'unité extérieure peut être diffusée dans la pièce à chauffer au niveau de l'unité intérieure.

En intérieur, l'unité a été conçue pour être montée sur les parties supérieures des parois. Elle est gérée par une télécommande infrarouge.

L'unité intérieure est constituée d'un évaporateur à lamelles, d'un ventilateur d'évaporateur, d'un dispositif de réglage et d'une conduite de condensat. L'unité intérieure peut être combinée avec les unités extérieures REMKO de la série MVT 600/900/950/1050 DC présentant la même puissance de refroidissement. L'unité extérieure est commandée par le dispositif de réglage de l'unité intérieure.

Sont disponibles en tant qu'accessoires des pompes à condensat.

Schéma du circuit frigorifique

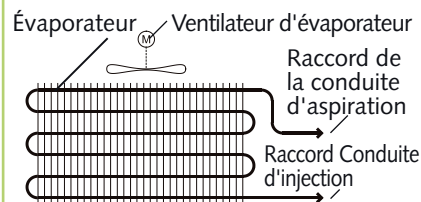

Architecture du système

Zone intérieure



Zone extérieure

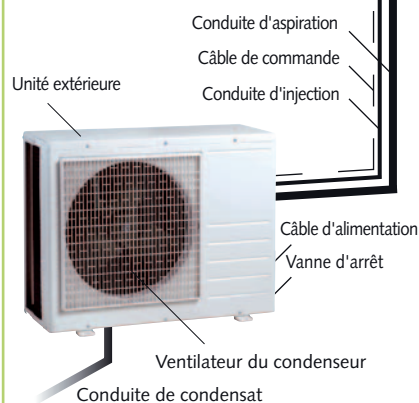

Les unités intérieure et extérieure sont reliées par des conduites de frigorigène.

Combinaisons

Unités intérieure

Les appareils intérieurs MXW 200-520 peuvent être combinés avec les unités extérieures de la série MVT. Vous pouvez sélectionner les combinaisons suivantes :

Unité extérieure MVT 600 DC

	MXW 200	MXW 260	MXW 350	MXW 520
Une unité intérieure				
Combinaison 1	•			
Combinaison 2		•		
Combinaison 3			•	
Combinaison 4				•
Deux unités intérieures				
Combinaison 5	• •			
Combinaison 6		• •		
Combinaison 7	•	•		
Combinaison 8	•		•	
Combinaison 9		•	•	
Combinaison 10	•			•

Unité extérieure MVT 900 DC

	MXW 200	MXW 260	MXW 350	MXW 520
Une unité intérieure				
Combinaison 1	•			
Combinaison 2		•		
Combinaison 3			•	
Combinaison 4				•
Deux unités intérieures				
Combinaison 5	• •			
Combinaison 6		• •		
Combinaison 7			• •	
Combinaison 8	•	•		
Combinaison 9	•		•	
Combinaison 10	•			•
Combinaison 11		•		•
Combinaison 12			•	•
Combinaison 13		•	•	
Trois unités intérieures				
Combinaison 14	• • •			
Combinaison 15		• • •		
Combinaison 16	• •	•		
Combinaison 17	• •		•	
Combinaison 18	•	• •		
Combinaison 19	•	•	•	
Combinaison 20	•		• •	
Combinaison 21		• •	•	
Combinaison 22	• •			•

Unité extérieure MVT 950 DC

	MXW 200	MXW 260	MXW 350	MXW 520
Une unité intérieure				
Combinaison 1	•			
Combinaison 2		•		
Combinaison 3			•	
Combinaison 4				•
Deux unités intérieures				
Combinaison 5	• •			
Combinaison 6		• •		
Combinaison 7			• •	
Combinaison 8	•	•		
Combinaison 9	•		•	
Combinaison 10		•	•	
Combinaison 11	•			•
Combinaison 12		•		•
Combinaison 13			•	•
Combinaison 14				• •
Trois unités intérieures				
Combinaison 15	• • •			
Combinaison 16		• • •		
Combinaison 17			• • •	
Combinaison 18		• •	•	
Combinaison 19	• •	•		
Combinaison 20	• •		•	
Combinaison 21	•	• •		
Combinaison 22	•	•	•	
Combinaison 23	•		• •	
Combinaison 24		•	• •	
Combinaison 25	• •			•
Combinaison 26	•	•		•
Combinaison 27	•		•	•
Combinaison 28		• •		•
Combinaison 29		•	•	•
Quatre unités intérieures				
Combinaison 30	• • • •			
Combinaison 31		• • • •		
Combinaison 32	• • •	•		
Combinaison 33	• • •		•	
Combinaison 34	• •	• •		
Combinaison 35	• •	•	•	
Combinaison 36	•	• • •		
Combinaison 37	•	• •	•	
Combinaison 38		• • •	•	
Combinaison 39	• •		• •	
Combinaison 40	•	•	• •	
Combinaison 41	• • •			•

Unité extérieure MVT 1050 DC

	MXW 200	MXW 260	MXW 350	MXW 520
Une unité intérieure				
Combinaison 1	•			
Combinaison 2		•		
Combinaison 3			•	
Combinaison 4				•
Deux unités intérieures				
Combinaison 5	• •			
Combinaison 6		• •		
Combinaison 7			• •	
Combinaison 8	•	•		
Combinaison 9	•		•	
Combinaison 10		•	•	
Combinaison 11	•			•
Combinaison 12		•		•
Combinaison 13			•	•
Combinaison 14				• •
Trois unités intérieures				
Combinaison 15	• • •			
Combinaison 16		• • •		
Combinaison 17			• • •	
Combinaison 18		• •	•	
Combinaison 19	• •	•		
Combinaison 20	• •		•	
Combinaison 21	•	• •		
Combinaison 22	•	•	•	
Combinaison 23	•		• •	
Combinaison 24		•	• •	
Combinaison 25	• •			•
Combinaison 26	•	•		•
Combinaison 27	•		•	•
Combinaison 28		• •		•
Combinaison 29		•	•	•
Combinaison 30	•			• •
Combinaison 31		•		• •
Combinaison 32			• •	•
Quatre unités intérieures				
Combinaison 33	• • • •			
Combinaison 34		• • • •		
Combinaison 35			• • • •	
Combinaison 36	• • •	•		
Combinaison 37	• • •		•	
Combinaison 38	• •	• •		
Combinaison 39	• •	•	•	
Combinaison 40	•	• • •		
Combinaison 41	•	• •	•	
Combinaison 42		• • •	•	
Combinaison 43	• •		• •	
Combinaison 44	•	•	• •	
Combinaison 45	• •	•		•
Combinaison 46	• •		•	•
Combinaison 47	• •			• •
Combinaison 48	•	• •		•
Combinaison 49	•	•	•	•
Combinaison 50	• • •			•
Combinaison 51		• • •		•
Combinaison 52	•		• •	•
Combinaison 53		• •	•	•
Combinaison 54		• •	• •	
Combinaison 55		•	• • •	
Combinaison 56	•		• • •	

REMKO MXW

Commande

L'unité intérieure est gérée confortablement à l'aide de la télécommande infrarouge de série. La bonne réception des données est confirmée par un signal sonore. Lorsque la programmation ne fonctionne pas via la télécommande, l'unité intérieure peut également être exploitée manuellement.

Commande manuelle

Les unités intérieures peuvent être mises en service manuellement. Après ouverture de la grille d'admission d'air, appuyez sur la touche située à l'intérieur et

activez le mode automatique. En mode manuel, les paramètres suivants s'appliquent :

Refroidissement : dernier réglage
Vitesse de ventilateur : AUTO
Mode Chauffage : dernier réglage
Ventilateur : AUTO

Pour désactiver le mode manuel, actionnez l'une des touches de la télécommande infrarouge.

Télécommande infrarouge

La télécommande infrarouge envoie les paramètres programmés au récepteur de l'unité intérieure

dans un rayon maximal de 6 m. Pour garantir une réception sans entrave des données, la télécommande doit impérativement être orientée en direction du récepteur et aucun obstacle ne doit venir perturber la transmission.

En premier lieu, placez les piles fournies (2 piles, type AAA) dans la télécommande. Pour ce faire, retirez le couvercle du logement des piles et insérez les piles en veillant à ne pas inverser les pôles (voir repères).

Écran de l'unité intérieure

L'écran s'allume en fonction des paramètres actifs.

ATTENTION

Les défauts apparaissent sous forme codée (voir chapitre Élimination des défauts et service après vente).

REMARQUE

Remplacez immédiatement les piles déchargées par un jeu de piles neuves afin d'éviter l'apparition d'éventuelles fuites. En cas de mise hors service prolongée, il est recommandé d'enlever les batteries.

CONSEIL

Contribuez également à économiser de l'énergie en mode standby ! En cas de non utilisation de l'équipement, de l'installation ou des composants, nous vous conseillons d'interrompre l'alimentation en tension. Cette recommandation ne concerne pas les composants nécessaires à la sécurité !

Écran de l'unité intérieure

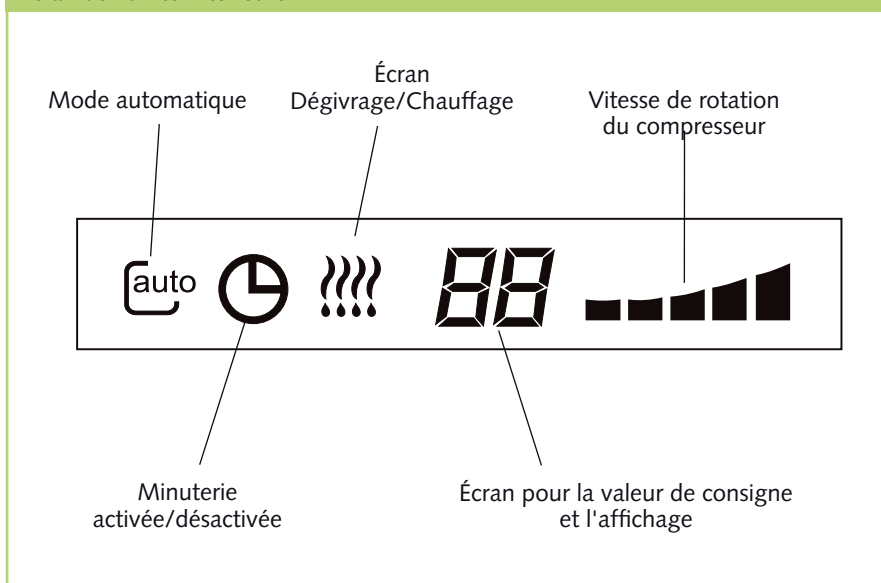

Distance maximale

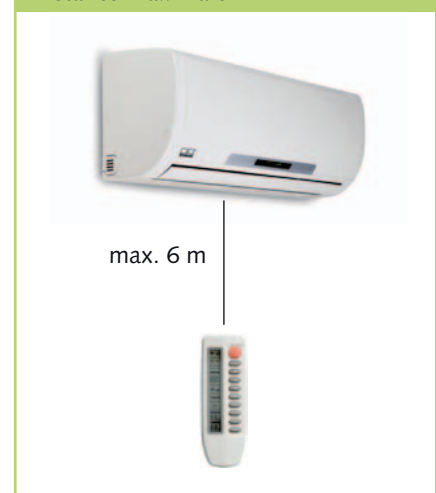

Touches de la télécommande

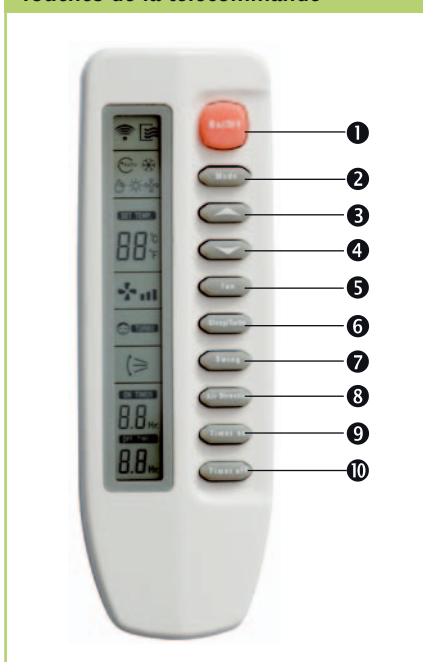

Touches de la télécommande

❶ Touche ON/OFF

Cette touche permet de mettre l'appareil en service.

❷ Touche MODE

Cette touche permet de sélectionner le mode de fonctionnement. L'unité intérieure propose 5 modes :

1. Mode automatique
L'appareil fonctionne en mode Refroidissement ou en mode Chauffage.

2. Mode Refroidissement Dans ce mode, l'air chaud ambiant est refroidi à la température souhaitée.

3. Mode Déshumidification Dans ce mode, la pièce est en grande partie déshumidifiée et la température paramétrée, maintenue constante.

4. Mode Chauffage Dans ce mode, l'air chaud ambiant est chauffé à la température souhaitée.

5. Mode Recirculation de l'air Dans ce mode, l'air de la pièce est recyclé.
Vous ne pouvez pas sélectionner une température.

❸ Touche ▲

Cette touche permet d'augmenter la température souhaitée jusqu'à une valeur de 30 °C.

❹ Touche ▼

Cette touche permet de diminuer la température souhaitée jusqu'à une valeur de 17 °C.

❺ Touche FAN

Cette touche permet de régler la vitesse de rotation du ventilateur.

4 niveaux sont disponibles : ventilation automatique, élevée, moyenne, et faible.

❻ Touche SLEEP/TURBO

L'actionnement de cette touche provoque, en mode Refroidissement, l'augmentation de la température de consigne automatiquement d'1 °C en l'espace d'une heure et, en mode Chauffage, sa diminution d'1 °C dans le même laps de temps.

La fonction TURBO permet d'activer le niveau maximal du ventilateur.

❼ Touche SWING

Cette touche commande l'activation directe de la fonction d'oscillation des lamelles dans le but d'optimiser la répartition de l'air dans la pièce.

❽ Touche AIR DIRECTION

Cette touche permet de déterminer la position des lamelles d'évacuation. 5 positions et une fonction d'oscillation sont disponibles.

❾ Touche TIMER ON

Cette touche permet de programmer l'heure d'activation automatique de l'appareil au cours des 24 prochaines heures.

❿ Touche TIMER OFF

Cette touche permet de programmer l'heure de désactivation automatique de l'appareil au cours des prochaines 24 heures.

REMKO MXW

Fonctions des touches

La transmission des paramètres est signalée par un symbole qui s'affiche à l'écran.

Touche ON/OFF



La touche ON/OFF commande l'activation et la désactivation de votre climatiseur. Avant la mise hors service de l'appareil, les paramètres et valeurs programmés s'affichent à l'écran.

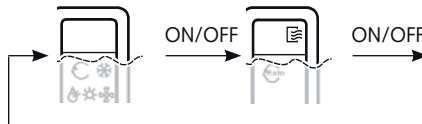

Touches ▲▼

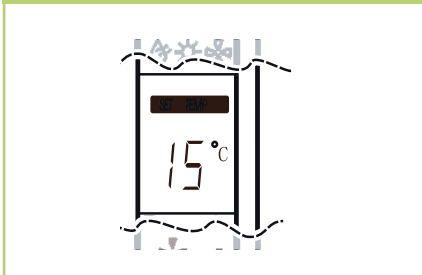

Les touches ▲/▼ commandent la réduction et l'augmentation de la température de consigne souhaitée.



Touche MODE



Actionnez la touche MODE pour sélectionner le mode de fonctionnement de votre choix. Il existe 5 modes :

1. **Automatique** Mode Automatique, sélection automatique du mode Refroidissement ou Chauffage
2. **Refroidissement** Mode de fonctionnement utilisé principalement en période estivale
3. **Déshumidification** Mode de fonctionnement utilisé en période estivale ou hivernale
4. **Chauffage** Mode de fonctionnement utilisé principalement en période hivernale
5. **Recirculation** Permet exclusivement de recycler l'air

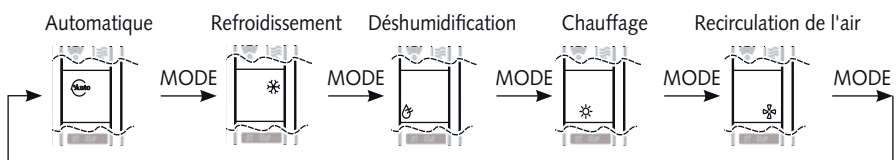

Mode AUTOMATIQUE



En mode automatique, le dispositif de réglage sélectionne automatiquement le mode Chauffage, Refroidissement ou Recirculation de l'air. La température de consigne ne peut être présélectionnée que dans un autre mode et est ensuite reprise à partir du mode Automatique.

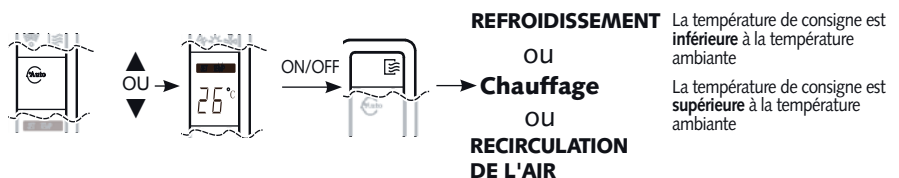

Mode REFROIDISSEMENT



En mode Refroidissement, l'air ambiant est refroidi à la température de consigne programmée. La température ambiante souhaitée peut être paramétrée à l'aide des touches ▲/▼ par pas de 1 °C. Lorsque la température ambiante dépasse d'1 °C la température de consigne sélectionnée, l'unité intérieure commence à refroidir l'air ambiant. Le dispositif de réglage Inverter contrôle l'écart qui existe entre la température de consigne paramétrée et la température ambiante réelle. En cas de gros écart, une puissance de refroidissement importante est générée. En cas d'écart infime, une faible puissance de refroidissement est générée. La température d'évacuation de l'air et la température ambiante sont ainsi maintenues constantes.

Lorsque la température est inférieure d'env. 2 °C à la valeur paramétrée pour la température ambiante, le dispositif de réglage désactive le refroidissement. Afin de protéger le compresseur, le dispositif de réglage respecte un délai d'attente de 3 minutes avant d'activer de nouveau le refroidissement.



Diagramme fonctionnel



Mode DÉSHUMIDIFICATION

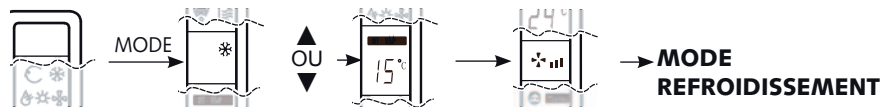
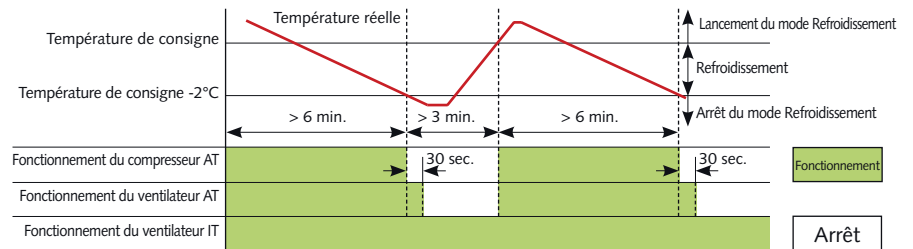
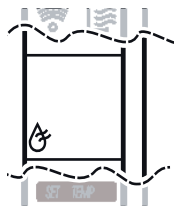

En mode Déshumidification, la température ambiante est réglée sur 24 °C. En raison de la faible température du frigorigène, la température au niveau de l'évaporateur descend au-dessous du point de rosée de l'air. L'humidité excédentaire de l'air condense sur l'évaporateur et la pièce est déshumidifiée. La vitesse de rotation du ventilateur doit être définie sur Automatique afin de garantir une déshumidification maximale. Le ventilateur est régulièrement activé et désactivé en mode Automatique.



Diagramme fonctionnel



Mode CHAUFFAGE

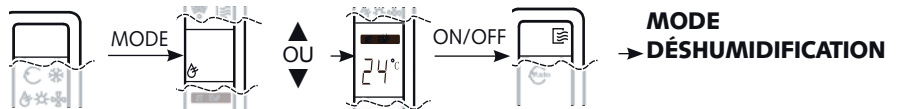
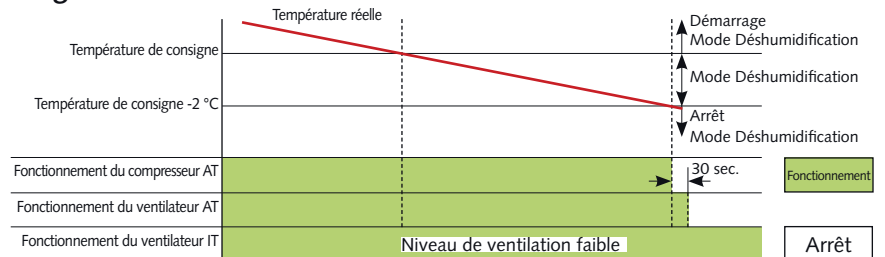

Le mode Chauffage offre la possibilité de chauffer simultanément toutes les pièces au printemps et en automne. La température ambiante souhaitée peut être paramétrée à l'aide des touches ▲/▼ par pas de 1 °C. Lorsque la température ambiante est inférieure d'1 °C à la température de consigne sélectionnée, l'unité intérieure commence à chauffer l'air ambiant. Le dispositif de réglage Inverter contrôle l'écart qui existe entre la température de consigne paramétrée et la température ambiante réelle.

En cas de gros écart, une puissance de chauffage importante est générée. En cas d'écart infime, une faible puissance de chauffage est générée. La température d'évacuation de l'air et la température ambiante sont ainsi maintenues constantes.

Lorsque la température est supérieure d'env. 2 °C à la valeur paramétrée pour la température ambiante, le dispositif de réglage désactive le chauffage. Afin de protéger le compresseur, le dispositif de réglage respecte un délai d'attente de 3 minutes avant d'activer de nouveau le mode de chauffage.

En mode Chauffage, le moteur du ventilateur de l'unité intérieure n'est activé qu'après une temporisation afin d'éviter la décharge d'air froid. Les lamelles de l'unité extérieure peuvent geler en cas de températures extérieures faibles.

Le retour du circuit frigorifique assure un dégivrage régulier. Pendant la période de dégivrage, l'écran indique H1.

ATTENTION

Priorité au mode Chauffage !

Si une unité intérieure passe en mode Chauffage, les autres unités intérieures en mode Refroidissement arrêtent le refroidissement.

En mode Chauffage, il n'est pas possible de refroidir.

Exécution de la fonction Mode Chauffage



Diagramme fonctionnel

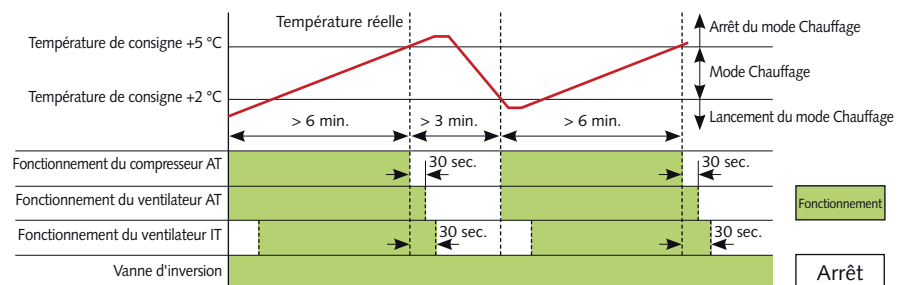

Au cours du cycle de dégivrage, le ventilateur de l'évaporateur de l'unité intérieure et le ventilateur du condenseur de l'unité extérieure sont désactivés.

À l'issue du cycle, les ventilateurs sont activés et fonctionnent au dernier niveau configuré.

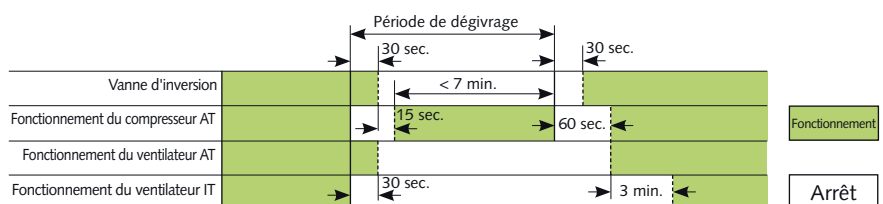

Mode RECIRCULATION DE L'AIR



Le mode Ventilation n'est utilisé que pour recycler l'air ambiant. Il ne permet pas d'influencer la température ambiante. Le mode Refroidissement ou Chauffage n'est pas activé.

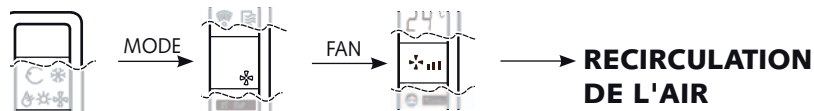

Touche FAN



Cette touche permet de régler la vitesse de rotation du ventilateur. Plusieurs vitesses de rotation sont disponibles pour le ventilateur : faible, moyenne, élevée et automatique.

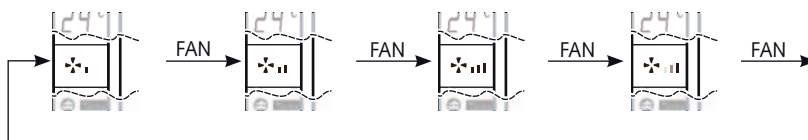

Touche SLEEP/TURBO



Cette touche active une programmation permettant d'augmenter la température de consigne d'1 °C au bout d'une heure et de 2 °C au bout de deux heures en mode Refroidissement. En mode Chauffage, la température de consigne est abaissée d'1 °C au bout d'une heure et de 2 °C au bout de deux heures. L'écran de l'unité intérieure s'éteint. La fonction TURBO permet d'activer le niveau maximal du ventilateur.

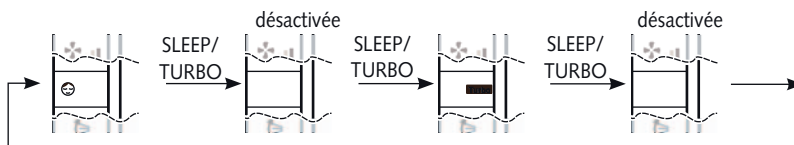

Touches SWING et AIR DIRECTION

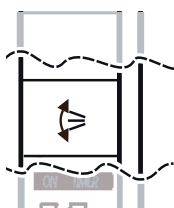

Ces touches commandent la fonction d'oscillation des lamelles d'évacuation de l'air. La fonction d'oscillation garantit une meilleure répartition de l'air dans la pièce. Pour positionner comme il convient les lamelles d'évacuation de l'air, appuyez brièvement sur la touche AIR DIRECTION. Pour activer la fonction Swing automatique, maintenez la touche AIR DIRECTION enfoncée pendant plus de 2 secondes.

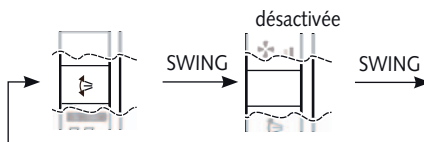

TOUCHES TIMER • TIMER ON/OFF

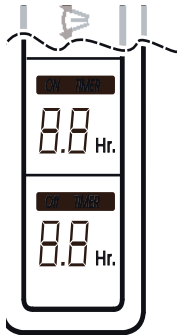

Ces touches permettent de programmer une heure d'activation ou de désactivation. Appuyez sur les touches Timer on ou Timer off pour activer la minuterie. Le symbole de l'horloge ON TIMER ou OFF TIMER apparaît. Appuyez sur la touche Timer on ou Timer off pour configurer les heures d'activation et de désactivation souhaitées jusqu'à un affichage de 9,5 (heures) par intervalles de 30 minutes et à partir d'un affichage 10 par intervalles de 60 minutes.

À l'heure programmée, l'appareil est automatiquement activé ou désactivé. En cas d'activation, le mode, la température et la vitesse de ventilateur de la dernière programmation sont de nouveau appliqués à l'unité intérieure.

Pour annuler prématurément une heure d'activation ou de désactivation, appuyez sur la touche On/Off. Le symbole de la minuterie n'apparaît plus sur l'unité intérieure.

Touche TIMER ON - Activation temporisée



Touche TIMER OFF - Désactivation temporisée



Répartition manuelle de l'air

Du côté de l'évacuation de l'air se trouvent des lamelles qui peuvent être réglées individuellement afin de garantir la répartition horizontale de l'air.

⚠ ATTENTION

En cours de fonctionnement, les pièces internes et mobiles des unités, telles que les ventilateurs, représentent un danger de blessure potentiel ! N'entrez pas de changements que lorsque le mode Swing est désactivé.

Répartition manuelle de l'air

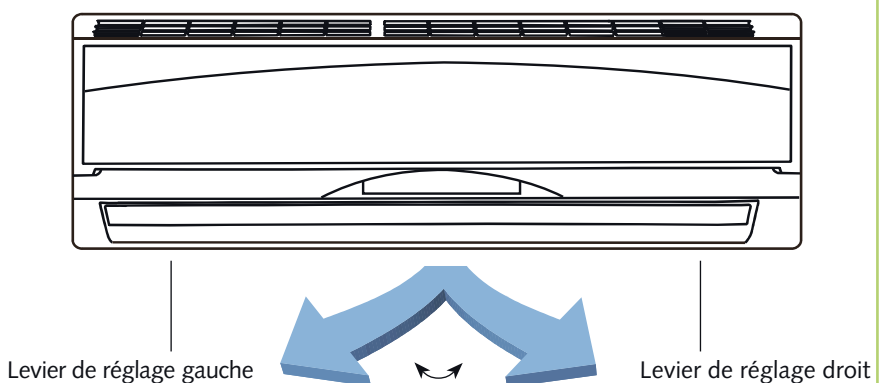

Mise hors service

Mise hors service planifiée

1. Faites fonctionner l'unité intérieure 2 à 3 heures en mode Recirculation de l'air ou en mode Refroidissement en réglant la température au maximum de manière à évacuer l'humidité résiduelle de l'appareil.
2. Mettez l'installation hors service au moyen de la télécommande.
3. Coupez l'alimentation en tension de l'appareil.
4. Contrôlez visuellement l'absence d'endommagements au niveau de l'appareil et nettoyez-le en vous conformant aux instructions du chapitre « Entretien et maintenance ».

Mise hors service non planifiée

Pour la mise au rebut des appareils et composants, respectez les directives régionales en vigueur. Par exemple, amenez votre appareil à une entreprise spécialisée dans l'élimination et le recyclage ou à un point de collecte agréé.

La société REMKO GmbH & Co. KG ou votre partenaire contractuel compétent se fera un plaisir de vous indiquer les entreprises spécialisées sises à proximité de chez vous.

Entretien et maintenance

Des travaux d'entretien réguliers et le respect des conditions préalables de base garantissent un fonctionnement impeccable de votre appareil et contribuent à augmenter sa durée de vie.

⚠ ATTENTION

Avant d'entamer les travaux sur les appareils, l'alimentation en tension doit impérativement être coupée et sécurisée contre toute remise en service !

Entretien

- Éliminez toutes les saletés, végétations ou autres dépôts venus s'accumuler sur l'appareil.
- Nettoyez les unités intérieure et extérieure en utilisant uniquement un chiffon humide. N'utilisez pas de produits à récurer, de nettoyeurs agressifs ou d'agents contenant des solvants. N'employez pas de jet d'eau.
- Avant une période d'immobilisation prolongée, nettoyez les lamelles de l'appareil.

Maintenance

- Nous vous conseillons de souscrire un contrat de maintenance (intervalle d'entretien d'un an) auprès d'une société spécialisée compétente

💡 CONSEIL

Vous garantirez ainsi à tout moment un fonctionnement fiable de votre installation !

💡 REMARQUE

Les directives légales imposent un contrôle annuel de l'étanchéité du circuit frigorifique en fonction de la quantité de frigorigène. Un technicien spécialisé doit procéder au contrôle et à la consignation.

Type de travail	Mise en service	Tous les mois	Tous les 6 mois	Tous les ans
Contrôle/Maintenance/Inspection				
Général	●			●
Contrôle de la tension et du courant	●			●
Contrôle fonctionnel du compresseur/des ventilateurs	●			●
Contrôle fonctionnel du ventilateur	●			●
Élimination de l'encrassement du condenseur/de l'évaporateur	●	●		
Contrôle de la quantité de frigorigène	●		●	
Contrôle de l'écoulement du condensat	●		●	
Contrôle de l'isolation	●			●
Contrôle des pièces mobiles	●			●
Contrôle de l'étanchéité du circuit frigorifique	●			● 1)

1) voir la remarque

Nettoyage du carter

1. Coupez l'alimentation en tension de l'appareil.
2. Ouvrez la grille d'admission d'air à l'avant et rabattez-la vers le haut.
3. Nettoyez la grille et le boîtier à l'aide d'un chiffon doux humide.
4. Rétablissez l'alimentation en tension.

Filtre à air de l'unité intérieure

Nettoyez le filtre à air au moins toutes les 2 semaines. Réduisez l'intervalle de nettoyage en cas de fort encrassement de l'air.

Nettoyage du filtre

1. Coupez l'alimentation en tension de l'appareil.
2. Ouvrez l'avant de l'appareil en rabattant la grille vers le haut et en l'enclenchant (**illustration 1**).
3. Soulevez les filtres vers le haut et retirez-les en les dirigeant vers le bas (**illustration 1**).
4. Nettoyez le filtre à l'aide d'un aspirateur standard (**illustration 2**). Pour ce faire, placez-le face encrassée vers le haut.
5. Vous pouvez éliminer les impuretés avec précaution en utilisant de l'eau tiède additionnée de produit nettoyant doux (**illustration 3**). Pour ce faire, placez-le face encrassée vers le bas.
6. Si vous utilisez de l'eau, laissez ensuite le filtre sécher complètement à l'air libre avant de le remonter dans l'appareil.
7. Insérez le filtre avec précaution. Vérifiez son positionnement.

8. Refermez l'avant en suivant les étapes décrites ci-dessus dans l'ordre inverse.
9. Réactivez l'alimentation.
10. Remettez l'appareil en service.

Nettoyage de la pompe à condensat (accessoire)

L'unité intérieure est équipée d'une pompe à condensat intégrée ou séparée, qui permet de pomper le condensat vers des collecteurs placés plus haut.

Respectez les consignes d'entretien et de maintenance figurant dans le mode d'emploi séparé.

1 Rabattez la grille vers le haut

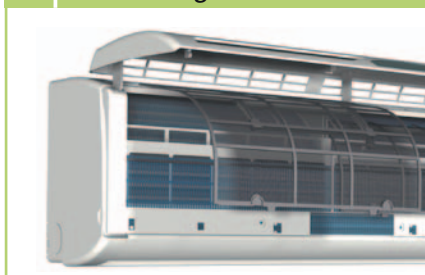

2 Nettoyage à l'aspirateur



3 Nettoyage à l'eau tiède



Élimination des défauts et service après-vente

Les appareils et composants sont conçus selon des méthodes de fabrication de pointe et sont soumis à plusieurs reprises à des contrôles fonctionnels. Toutefois, si des défauts devaient survenir, vérifiez le fonctionnement en vous référant à la liste suivante. Dans le cas d'installations comprenant une unité intérieure et une unité extérieure, consultez également le chapitre « Élimination des défauts et service après-vente » des deux modes d'emploi. Une fois tous les contrôles fonctionnels réalisés, si votre appareil présente toujours des dysfonctionnements, contactez votre revendeur spécialisé !

Dysfonctionnement

Dysfonctionnement	Cause possible	Vérification	Solution
L'appareil ne démarre pas ou se coupe automatiquement.	Une autre unité intérieure est en mode Chauffage	Vérifiez le mode des autres unités intérieures.	Faites fonctionner toutes les unités intérieures en mode Refroidissement ou désactivez-les.
	Panne de courant, sous-tension	Les autres appareils électriques fonctionnent-ils tous correctement ?	Contrôlez la tension et patientez s'il y a lieu jusqu'au rétablissement.
	Défaut au niveau du fusible secteur Interrupteur principal désactivé	Tous les circuits de courant d'allumage sont-ils pleinement fonctionnels ?	Remplacement du fusible secteur. Activation de l'interrupteur principal
	Le câble d'alimentation est endommagé.	Les autres appareils électriques fonctionnent-ils tous correctement ?	Faites réparer par une entreprise spécialisée.
	Le délai d'attente après la mise en service est trop court.	Un redémarrage a-t-il eu lieu après env. 5 minutes ?	Planification de délais d'attente plus longs.
	Dépassement de la plage de températures	Les ventilateurs des unités intérieure et extérieure fonctionnent-ils correctement ?	Tenez compte des plages de températures des unités intérieure et extérieure.
	Surtensions provoquées par l'orage	Votre région a-t-elle été touchée par la foudre ces derniers temps ?	Désactivez, puis réactivez le fusible secteur / faites contrôler par une entreprise spécialisée.
Défaut au niveau de la pompe à condensat externe	La pompe s'est-elle désactivée du fait d'un dysfonctionnement ?	Contrôlez la pompe. Si nécessaire, nettoyez-la.	
L'appareil ne réagit pas à la télécommande.	La distance d'émission est trop importante/ la réception est perturbée.	L'actionnement de la touche entraîne-t-il l'émission d'un signal sonore au niveau de l'unité intérieure ?	Réduisez la distance d'émission à moins de 6 m et changez de lieu.
	La télécommande est défectueuse.	L'appareil fonctionne-t-il en mode manuel ?	Remplacez la télécommande.
	L'émetteur ou le récepteur a été exposé à des rayons solaires trop puissants.	Le fonctionnement est-il normal à l'ombre ?	Mettez l'émetteur ou le récepteur à l'ombre.
	Des champs électromagnétiques perturbent la transmission.	La désactivation de sources éventuelles de perturbation permet-elle de rétablir le fonctionnement ?	Pas de transmission de signal en cas de fonctionnement simultané de sources de perturbation.
	La touche de la télécommande est bloquée/deux touches ont été enfoncées simultanément	Le symbole « Envoi » apparaît-il à l'écran ?	Débloquez la touche/actionnez une seule touche à la fois.
Les piles de la télécommande sont déchargées.	Les piles sont-elles neuves ? Les indications s'affichent-elles de manière partielle ?	Insérez des piles neuves.	

Veillez consulter la suite de ce tableau d'élimination des défauts à la page suivante !

Dysfonctionnement	Cause possible	Vérification	Solution
L'appareil présente une puissance réduite ou inexistante de refroidissement ou de chauffage	Le filtre est encrassé/les ouvertures d'admission et d'évacuation de l'air sont obturées par des corps étrangers	Les filtres ont-ils été nettoyés ?	Nettoyez les filtres.
	Les portes et fenêtres sont ouvertes/la charge thermique ou la charge de refroidissement a augmenté	Y a-t-il eu une modification de la construction/de l'application ?	Fermez les portes et fenêtres/ montez des installations supplémentaires.
	Aucun mode de refroidissement ou de chauffage réglé.	Le symbole Refroidissement/ Chauffage apparaît-il à l'écran ?	Modifiez le réglage de l'appareil.
	Les lamelles de l'unité extérieure sont obstruées par des corps étrangers	Le ventilateur de l'unité extérieure fonctionne-t-il correctement et les échangeurs à lamelles sont-ils sans entrave ?	Vérifier le ventilateur ou le réglage hivernal, réduire la résistance de l'air
	Fuite dans le circuit de frigorigène.	Les échangeurs à lamelles de l'unité intérieure présentent-ils des traces de givre ?	Faire réparer par une entreprise spécialisée.
De l'eau de condensation fuit de l'appareil	Le tuyau d'écoulement du récipient collecteur est bouché/endommagé	Le condensat s'écoule-t-il sans entrave ?	Nettoyer le tuyau d'écoulement et le récipient collecteur.
	La pompe à condensat externe ou le flotteur ne fonctionne pas correctement.	La cuve collectrice est-elle pleine d'eau sans que la pompe fonctionne ?	Faire remplacer la pompe par une entreprise spécialisée.
	La conduite de condensat est vide.	La conduite de condensat a-t-elle été posée de manière inclinée ? Est-elle bouchée ?	Installer la conduite de condensat de manière inclinée ou la nettoyer.
	Le condensat ne peut pas être évacué.	Les conduites de condensat ont-elles été posées de manière inclinée ? Sont-elles bouchées ? La pompe à condensat et l'interrupteur à flotteur fonctionnent-ils correctement ?	Installer la conduite de condensat de manière inclinée ou nettoyez-la. En cas de défaut de l'interrupteur à flotteur ou de la pompe à condensat, les faire remplacer.

Signalement des défauts par un code clignotant

Écran	Cause	Que faire ?
E0	Erreur EEPROM	Activez l'unité pendant 1 min. hors tension. Contactez un revendeur spécialisé.
E1	Erreur de communication entre les unités extérieure et intérieure	Contactez un revendeur spécialisé.
E2	Déclenchement du contrôle des phases	Vérifiez le câblage
E3	Le moteur du ventilateur de l'évaporateur tourne trop lentement / est défectueux	Contactez un revendeur spécialisé.
E5	Capteur de gaz chaud AT défectueux / Raccordement interrompu	Vérifiez le raccordement et le connecteur.
E6	Capteur de recirculation de l'air IT défectueux / Raccordement interrompu	Vérifiez le raccordement et le connecteur.
P0	Déclenchement de la surveillance de la vitesse de rotation du compresseur (Module inverter)	Vérifiez les raccordements CN4, CN1 sur la platine de l'AT / Contactez un revendeur spécialisé
P1	Déclenchement de la protection contre les surtensions AT (250 V)	Vérifiez la tension du câble d'alimentation
P2	Déclenchement du signal de surchauffe (Klixon) du compresseur	Vérifiez la quantité de frigorigène Vérifiez la résistance du capteur du compresseur (normal 0Ω)
P3	Déclenchement de la protection contre les surintensités du compresseur	Vérifiez les résistances à l'enroulement du compresseur (1Ω = U-V / U-W / V-W)

Instructions de montage pour le personnel technique

Remarques importantes à respecter avant de procéder à l'installation

Pour installer l'ensemble du dispositif, respectez les modes d'emploi des unités intérieure et extérieure.

- Approchez autant que possible l'appareil dans son emballage d'origine du lieu de montage. Vous éviterez ainsi les avaries de transport.
- Vérifiez que l'emballage contient tous les éléments et que l'appareil ne présente aucun dommage visible dû au transport. En cas de défauts, contactez immédiatement votre partenaire contractuel et la société de transport.
- Soulevez l'appareil au niveau des coins et non au niveau des raccords pour frigorigène ou condensat.
- Isolez les conduites de frigorigène (conduite d'injection et d'aspiration), les vannes et les raccords de manière à ce qu'ils soient hermétiques à la diffusion de vapeur. Le cas échéant, isolez également la conduite de condensat.
- Choisissez le lieu de montage en veillant à ce qu'une entrée et une sortie d'air libres soient disponibles (voir section « Espace libre minimal »).
- N'installez pas l'appareil à proximité immédiate d'appareils générant un rayonnement thermique intense. Tout montage à proximité d'une source de rayonnement thermique risque d'entraver les performances de l'appareil.
- Installez les tuyaux de frigorigène de l'unité intérieure à l'unité extérieure.

- Isolez les conduites de frigorigène de manière à prévenir l'infiltration d'humidité en utilisant des capuchons ou des bandes adhésives. Ne pliez ou ne comprimez jamais les conduites de frigorigène.
- Utilisez exclusivement les écrous-raccords fournis pour les conduites de frigorigène et retirez-les uniquement juste avant le raccordement aux conduites de frigorigène.
- Réalisez tous les branchements électriques conformément aux dispositions DIN et VDE en vigueur.
- Fixez toujours les câbles électriques correctement dans les bornes correspondantes. Une mauvaise fixation peut être source d'incendie.

Matériel de montage

L'unité intérieure doit être fixée à l'aide de 4 vis non fournies sur un support mural.

Choix du lieu d'installation

L'unité intérieure est conçue pour être montée horizontalement sur une paroi au-dessus de portes. Elle peut également être montée sur la partie supérieure d'une paroi (min. 1,75 m entre le bord supérieur et le sol).

Espace libre minimal

Prévoyez des espaces libres suffisants pour les travaux de maintenance et de réparation et pour garantir une répartition optimale de l'air.

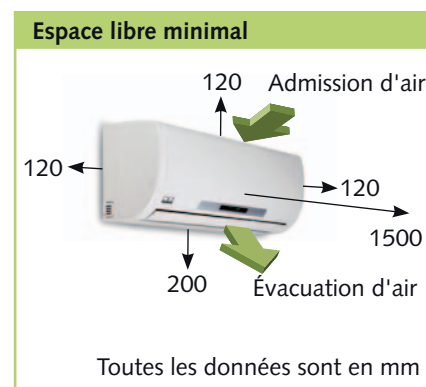

Variantes de branchements

Les variantes de branchements suivantes peuvent être utilisées pour les conduites de frigorigène, de condensat et de commande.



REMARQUE

Au sein de l'unité intérieure, une conduite d'env. 50 cm de long est solidement installée de droite à gauche. Cet élément doit être pris en compte dans le cas d'une préinstallation sur site de la conduite de frigorigène.

Support mural de l'unité intérieure

Points de fixation du support mural

MXW 200/260 IT / MXW 350 IT

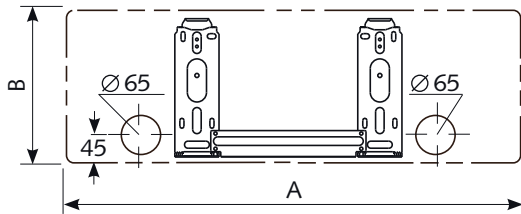

MXW 520 IT

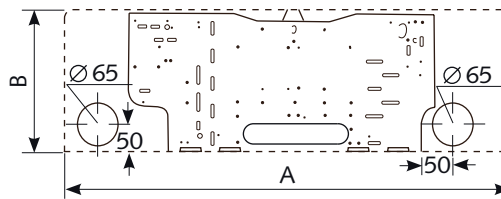

Toutes les données sont en mm

	MXW 200/260 IT	MXW 350 IT	MXW 520 IT
A	750	815	920
B	250	280	290

Le montage mural de unités doit être fixé avec des vis et des chevilles appropriées.

Installation

REMARQUE

Seuls les techniciens spécialisés agréés sont habilités à réaliser l'installation.

Installation de l'appareil

Fixez l'appareil sur le support mural en tenant compte des ouvertures d'évacuation d'air situées du côté de l'évacuation de l'air.

- Repérez les points de fixation sur les parties du bâtiment statiques homologuées en respectant les dimensions du support mural.
- Si nécessaire, retirez les perforations du carter.
- Comme décrit ci-après, branchez la conduite de frigorigène, le câble électrique et la conduite de condensat sur l'unité intérieure.
- Suspendez l'unité intérieure après le support mural en l'inclinant légèrement vers l'arrière et appuyez ensuite dessus en maintenant la face inférieure contre le support.
- Vérifiez une nouvelle fois l'horizontalité de l'appareil (illustration 4).

4 Orientation horizontale

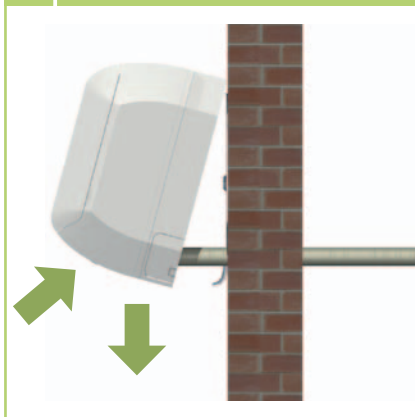

Raccordement des conduites de frigorigène

Sur le site, le branchement des conduites de frigorigène est réalisé à l'arrière de l'appareil.

Le cas échéant, installez un réducteur ou un élargisseur sur l'unité intérieure.

Ces raccords vissés sont fournis de série avec l'unité intérieure.

Une fois le montage terminé, isolez les raccords de manière à ce qu'ils soient hermétiques à la diffusion de vapeur.

ATTENTION

L'appareil est rempli en usine d'azote sec servant au contrôle de l'étanchéité. L'azote sous pression s'échappe dès l'ouverture des écrous-raccords.

Raccord pour condensat et évacuation sécurisée

Raccord pour condensat

La température descendant au-dessous du point de rosée au niveau de l'évaporateur, du condensat se forme sur l'unité intérieure.

Sous l'évaporateur se trouve un récipient collecteur devant être raccordé à une évacuation.

- La conduite de condensat doit être posée sur site avec une inclinaison min. de 2 % (illustration 5). Au besoin, prévoyez une isolation hermétique à la diffusion de vapeur.
- Introduisez la conduite de condensat de l'appareil sans la fixer dans la conduite d'évacuation. Si le condensat est évacué dans une conduite d'eaux usées, prévoyez un siphon.
- Si l'appareil fonctionne lorsque la température extérieure est inférieure à 0 °C, installez la conduite de condensat en veillant à ce qu'elle soit protégée du gel. Si nécessaire, prévoyez un chauffage auxiliaire pour les tuyaux.
- Une fois le montage terminé, vérifiez que le condensat s'écoule sans entrave et que l'étanchéité est garantie en permanence.

Branchement électrique

5 Raccord pour condensat

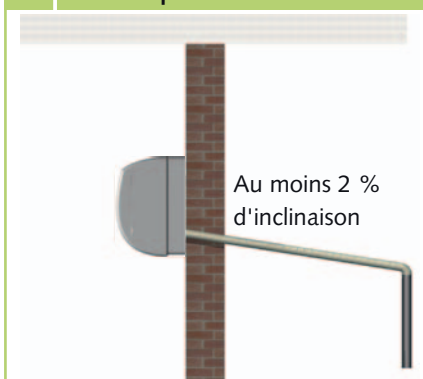

De série, le tuyau de condensat peut être raccordé à gauche (vue de devant).

Évacuation sécurisée en présence de fuites

Les consignes et législations régionales relatives à la protection de l'environnement, par ex. la loi allemande sur le bilan de l'eau (WHG), peuvent prévoir la prise de mesures adéquates afin de prévenir les évacuations incontrôlés en présence de fuites en garantissant une élimination sûre de l'huile de machines frigorifiques ou de fluides présentant un potentiel de danger.

Installez une alimentation sur l'unité intérieure et un câble de commande à 4 brins relié à l'unité extérieure et protégez-les par des fusibles.

⚠ ATTENTION

Toutes les installations électriques doivent impérativement être réalisées par des entreprises spécialisées. Les raccords électriques doivent être montés uniquement si l'installation est hors tension.

- Nous conseillons l'installation sur site d'un interrupteur principal/de réparation à proximité de l'appareil.
- Les barrettes à bornes des raccords sont situées à l'arrière de l'appareil. Une fois l'installation terminée, vous pouvez effectuer des mesures depuis l'avant en retirant le cache.
- Si l'appareil est équipé d'une pompe à condensat (disponible en option), il est nécessaire, en cas d'utilisation d'un

contact de désactivation pour la pompe, d'ajouter un relais supplémentaire pour augmenter la puissance de commutation, pour la désactivation du compresseur.

Les appareils sont livrés avec un câble de commande 4 fils de 5 mètres, qui permettra de raccorder les unités intérieure et extérieure. Au sein du câble de commande reliant l'unité extérieure se trouve un câble de données qui assure la communication entre les unités intérieure et extérieure. Ce câble permet aussi le réglage de la puissance de refroidissement ou de chauffage, et la transmission des messages d'erreur à l'unité intérieure. Si cette longueur ne suffit pas, vous pouvez prolonger ce câble de commande sur l'unité intérieure.

Réalisez le branchement comme suit :

1. Ouvrez la grille d'admission d'air
2. Désolidarisez les caches du côté droit (**illustration 6**).
3. Désolidarisez le câble de commande du bornier et retirez-le.
4. Raccordez aux bornes le câble de commande installé sur site (**voir schéma des branchements électriques p. 20**).
5. Raccordez comme il se doit le câble de commande installé sur site au câble de commande fourni.
6. Raccordez le connecteur du câble de commande à la prise correspondante sur l'unité extérieure.
7. Assemblez de nouveau l'appareil.

6 Raccordement de l'appareil



Schéma des branchements électriques

Raccord MVT 600 DC / MVT 900 DC
MVT 950 DC / MVT 1050 DC

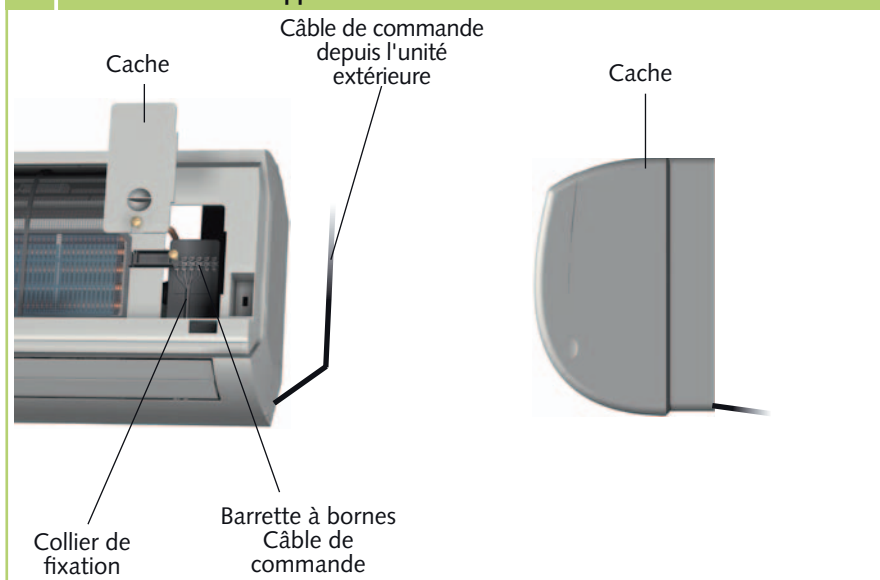

Schéma des connexions électriques

MXW 200 à 520



Mise en service

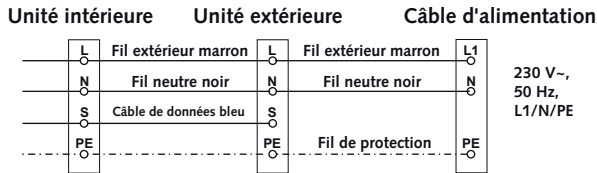
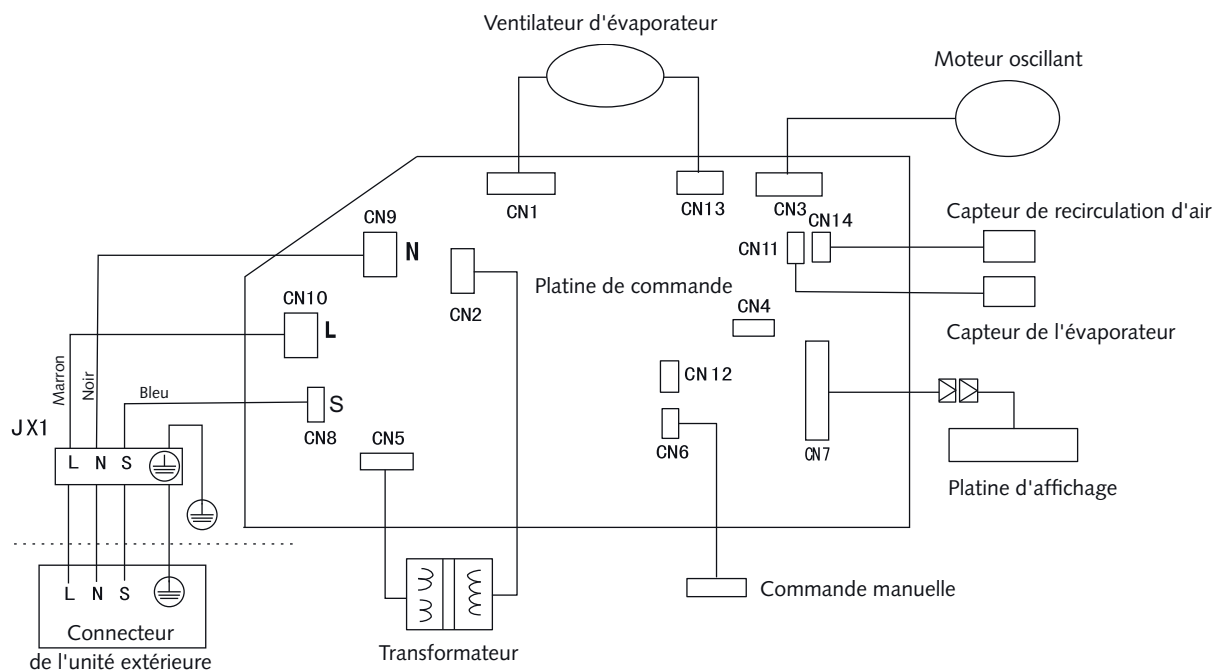

REMARQUE

Seuls les techniciens spécialisés spécialement formés à cet effet sont autorisés à procéder à la mise en service et à établir un rapport correspondant après justification.

Pour mettre en service l'ensemble du dispositif, respectez les modes d'emploi des unités intérieure et extérieure.

Test fonctionnel du mode Refroidissement

1. Établissez l'alimentation en tension.
2. Mettez l'appareil en service via la télécommande et sélectionnez le mode Refroidissement, la vitesse de rotation max. du ventilateur et la température de consigne minimale.
3. Mesurez toutes les valeurs nécessaires, consignez-les dans le protocole de mise en service et contrôlez les fonctions de sécurité.

4. Contrôlez la commande de l'appareil à l'aide des fonctions décrites dans le chapitre « Commande ». Minuterie, réglage de la température, vitesses du ventilateur, commutation en mode Aération ou Déshumidification.
5. Contrôlez le fonctionnement de la conduite de condensat en versant de l'eau distillée dans le récipient collecteur pour condensat.
Il est recommandé d'utiliser une bouteille munie d'un bec verseur afin de verser correctement l'eau dans le collecteur de condensat.

Test fonctionnel du mode Chauffage

1. Établissez l'alimentation en tension.
2. Mettez l'appareil en service via la télécommande et sélectionnez le mode Chauffage, la vitesse de rotation max. du ventilateur et la température de consigne maximale.

3. Mesurez toutes les valeurs nécessaires, consignez-les dans le protocole de mise en service et contrôlez les fonctions de sécurité.
4. Contrôlez la commande de l'appareil à l'aide des fonctions décrites dans le chapitre « Commande ». Minuterie, réglage de la température, vitesses du ventilateur.

Mesures finales

- Remontez toutes les pièces préalablement démontées.
- Initiez l'exploitant à l'utilisation de l'installation.



REMARQUE

Contrôlez l'étanchéité des vannes d'arrêt et capuchons après chaque contact avec le circuit frigorifique. Si nécessaire, utilisez des joints adaptés.

Dimensions de l'appareil

MXW 200 - 260

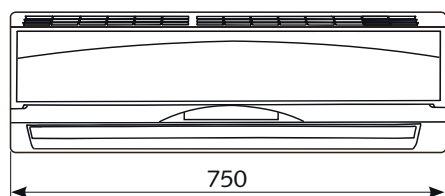

MXW 350

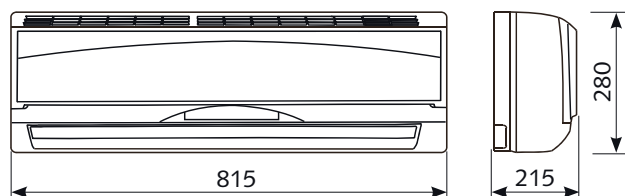

MXW 520

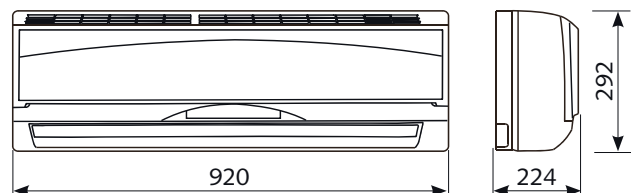

Toutes les données sont en mm

REMKO MXW

Représentation de l'appareil MXW 200 / MXW 260 / MXW 350 / MXW 520

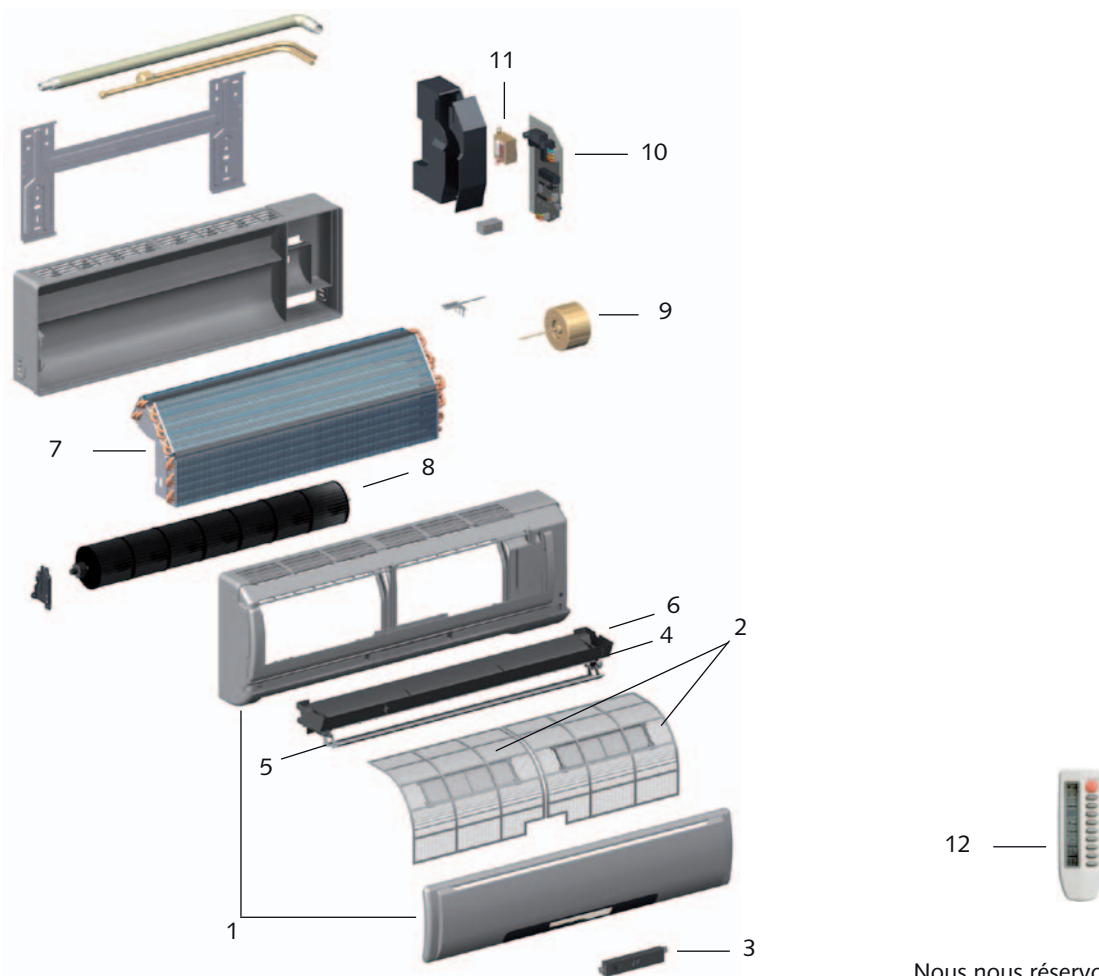

Nous nous réservons le droit de modifier les cotes et la construction afin de servir le progrès technique.

Liste des pièces de rechange

N°.	Désignation	MXW 200	MXW 260	MXW 350	MXW 520
1	Paroi avant complète	111063	111001	111002	111089
2	Filtre à air, jeu	111064	111003	111004	111090
3	Platine, écran	111005	111005	111005	111091
4	Moteur oscillant	111006	111006	111006	111006
5	Lamelles d'évacuation, jeu	111066	111007	111008	111092
6	Récipient collecteur de condensat	111067	111009	111010	111093
7	Évaporateur	111068	111011	111012	111094
8	Roue du ventilateur	111069	111013	111014	111095
9	Moteur du ventilateur	111015	111015	111016	111096
10	Platine de commande	111070	111017	111018	111097
11	Transformateur	111019	111019	111020	111098
12	Télécommande infrarouge	111021	111021	111021	111021
Pièces de rechange sans illustration					
	Capteur de recirculation d'air	111022	111022	111022	111022
	Capteur de l'évaporateur	111023	111023	111023	111023

Pour les commandes de pièces de rechange, précisez la réf. informatique mais également le numéro de l'appareil et le type d'appareil (voir la plaque signalétique) !

Notes

A series of 18 horizontal light green bars, intended for writing notes.

Caractéristiques techniques

Série		MXW 200	MXW 260	MXW 350	MXW 520
Mode de fonctionnement		Unité murale pour les multi-split inverter unités extérieures pour le refroidissement et le chauffage			
Puissance de refroidissement nominale ¹⁾	kW	2,05 ^{a)}	2,61 ^{c)}	3,53 ^{e)}	5,23 ^{g)}
Puissance de chauffage nominale ²⁾	kW	2,41 ^{b)}	2,86 ^{d)}	4,11 ^{f)}	5,56 ^{h)}
Classe de rendement énergétique Refroidissement ¹⁾		B ^{a)}	A ^{c)}	B ^{e)}	B ^{g)}
Classe de rendement énergétique Chauffage ¹⁾		B ^{b)}	B ^{d)}	E ^{f)}	C ^{h)}
Importance du rendement énergétique EER ¹⁾		3,18 ^{a)}	3,21 ^{c)}	3,18 ^{e)}	3,04 ^{g)}
Importance du rendement énergétique COP ²⁾		3,41 ^{b)}	3,42 ^{d)}	2,41 ^{f)}	3,31 ^{h)}
Consommation d'énergie annuelle (500 h)		1290 ^{a)} /1410 ^{b)}	1120 ^{c)} /1255 ^{d)}	1290 ^{e)} /1410 ^{f)}	1727 ^{g)} /1692 ^{h)}
Domaine d'application (volume de la pièce), env.	m ³	60	80	110	160
Plage de réglage de la température ambiante	°C	+17 à +30			
Plage de service	°C	+17 à +32			
Frigorigène		R 410A ⁴⁾			
Pression de service max./par circuit	kPa	4200 / 4200			
Débit volumique d'air par niveau	m ³ /h	300/330/400	410/460/500	420/520/680	650/800/850
Niveau sonore par niveau ³⁾	dB (A)	29/33/35	32/34/36	28/33/39	36/39/41
Alimentation en tension	V/Hz	230 / 1~ / 50			
Classe de protection	IP	X 0			
Puissance électr. absorbée nominale Refroidissement ¹⁾	kW	0,04	0,04	0,05	0,05
Puissance électr. absorbée nominale Chauffage ²⁾	kW	0,04	0,04	0,04	0,05
Courant électr. absorbé nominal Refroidissement ¹⁾	A	0,17	0,17	0,19	0,24
Courant électr. absorbé nominal Chauffage ²⁾	A	0,17	0,17	0,19	0,19
Raccord pour frigorigène de la conduite d'injection	pouces (mm)	1/4 (6,3)	1/4 (6,3)	1/4 (6,3)	1/4 (6,3)
Raccord pour frigorigène de la conduite d'aspiration	pouces (mm)	3/8 (9,52)	3/8 (9,52)	1/2 (12,7)	1/2 (12,7)
Raccord pour condensat	mm	16	16	16	16
Dimensions Hauteur	mm	250	250	280	290
Largeur	mm	750	750	815	920
Profondeur	mm	188	188	215	225
Poids	kg	8,5	8,5	10,0	12,0
Numéro de série		782...	780...	781...	779...
Réf.		1623205	1623200	1623210	1623215

1) Température de l'admission d'air TK 27 °C/FK 19 °C, temp. ext. TK 35 °C/FK 24 °C, débit volumique de l'air max., conduite d'une longueur de 5 m

2) Température d'admission de l'air TK 20 °C, température extérieure TK 7 °C, FK 6 °C, débit volumique de l'air max., conduite d'une longueur de 5 m

3) Distance 1 m de champ libre

4) Contient du gaz à effet de serre conformément au protocole de Kyoto

En combinaison avec a) 2 x MXW 200, 2 x MXW 260, 1 MVT 1050

d) 1 x MXW 260, 1 x MXW 520, 1 x MVT900

f) 1 x MXW 350, 1 x MXW 200, 1 x MVT 950

h) 1 x MXW 520, 2 x MXW 260, 1 MVT 1050

b) 3 x MXW 200, 1 x MVT 900

c) 3 x MXW 260, 1 x MVT 900

e) 1 x MXW 350, 2 x MXW 200, 1 x MXW 260, 1 x MVT 1050

g) 1 x MXW 520, 2 x MXW 200, 1 x MVT 1050

Déclaration de conformité CE

(d'après la directive sur les machines annexe II 1A -
Déclaration de conformité originale)



Nous déclarons ici que les appareils décrits ci-après, dans les configurations mises en circulation, répondent aux exigences des directives CE en vigueur, aux normes de sécurité CE et aux normes CE spécifiques au produits.

Nom du fabricant : **REMKO GmbH & Co. KG**
Klima- und Wärmetechnik (techniques de climatisation et de chaleur)
Im Seelenkamp 12
D - 32791 Lage

Nom des responsables CE : **REMKO GmbH & Co. KG**
Klima- und Wärmetechnik (techniques de climatisation et de chaleur)
Im Seelenkamp 12
D - 32791 Lage

Appareils (machines) - configuration : **Climatiseur mural en version Multi-Inverter**

Série / gamme : REMKO MXW 200, MXW 260, MXW 350, MXW 520
N° de série / de gamme : 782..., 780..., 781..., 779...

Réglementations en vigueur : (Directives CE)	MA - RL 2006/42/CE	Direction sur les machines
	NS - RL 2006/95/CE	Directive basse tension
	CEM – RL 2004/108 CEE	Directive CEM
	EnVKV - RL 92/75/CEE	Décret sur le contrôle de la consommation d'énergie
	CE 97/23/CE	Directive Equipements sous pressions

Normes appliquées : DIN EN ISO 12100-1-2 : 2004-04; DIN EN ISO 13857,
EN 14511 T1-4;
DIN 45635 - 1;
EN 378 – 1-4;
EN 55014 - 1; EN 55014 - 2; EN 55104
EN 60204 - 1; EN 60335 - 1; EN 60335 - 2 - 40;
EN 61000 - 3 - 2; EN 61000 - 3 - 3;

Lage, 22 janvier 2010

REMKO GmbH & Co. KG

.....
Signature du Chef de Projet

REMKO INTERNATIONAL

... et juste à côté de chez vous !

Tirez profit de notre expérience et de nos conseils



REMKO GmbH & Co. KG

Technique de climatisation et de chauffage

Im Seelenkamp 12 · 32791 Lage

Postfach 1827 · 32777 Lage

Téléphone +49 5232 606-0

Fax +49 5232 606-260

E-mail info@remko.de

Internet www.remko.de

Assistance téléphonique

Technique de climatisation et de chauffage

+49 5232 606-0

Exportation

+49 5232 606-130

Les conseils

Grâce à des formations intensives, nos conseillers sont toujours au fait des nouvelles avancées technologiques. Ce qui nous a amenés à vouloir devenir bien plus qu'un fournisseur fiable et de qualité :

REMKO, un partenaire qui vous aidera à résoudre vos problèmes.

Le service commercial

REMKO dispose non seulement d'un vaste réseau de filiales commerciales nationales et internationales, mais a également sélectionné des spécialistes affichant des qualifications d'exception pour son service commercial.

REMKO chargés des visites à domicile sont bien plus que de simples vendeurs : avant tout, ils doivent pouvoir conseiller nos clients en matière de technique de chauffage et de climatisation.

Le service clientèle

Nos appareils allient précision et fiabilité. Toutefois, en cas de problème, le service clientèle REMKO se déplacera rapidement. Notre vaste réseau de revendeurs spécialisés compétents vous garantit à tout moment un dépannage rapide et efficace.

