

REMKO MXW

MXW 200, MXW 260, MXW 350, MXW 520

Inverter wandairconditioning in multisplit-uitvoering

Bediening · Techniek · Reserveonderdelen



Inhoud

<i>Veiligheidsaanwijzingen</i>	4
<i>Milieubescherming en recycling</i>	4
<i>Garantie</i>	4
<i>Toepasselijk gebruik</i>	5
<i>Transport en verpakking</i>	5
<i>Beschrijving van het apparaat</i>	5
<i>Combinaties</i>	6-7
<i>Bediening</i>	8-14
<i>Uit bedrijf nemen</i>	15
<i>Verzorging en onderhoud</i>	15-16
<i>Verhelpen van storingen en service</i>	17-18
<i>Montageaanwijzingen voor vakpersoneel</i>	19
<i>Het installeren</i>	20
<i>Condensaansluiting en beveiligde afvoer</i>	20
<i>Elektrische aansluiting</i>	21
<i>Elektrisch aansluitschema</i>	22
<i>Elektrisch schema</i>	22
<i>Inbedrijfstelling</i>	23
<i>Afmetingen apparaat</i>	23
<i>Apparaatafbeelding</i>	25
<i>Reserveonderdelenlijst</i>	25
<i>Technische gegevens</i>	26
<i>EG – Konformiteitsverklaring</i>	27





Vóór het in bedrijf nemen / gebruik van dit apparaat deze gebruikshandleiding zorgvuldig lezen!!

Deze handleiding maakt deel uit van het apparaat en dient steeds in directe nabijheid van de opstellocatie resp. bij het apparaat bewaard te worden.

Deze Nederlandse gebruiksaanwijzing is een vertaling van de originele Duitse handleiding.

Wijzigingen voorbehouden; we aanvaarden geen aansprakelijkheid voor drukfouten en vergissingen!

Veiligheidsaanwijzingen

Lees voor u het apparaat voor het eerst gebruikt de gebruikshandleiding zorgvuldig door. Deze bevat nuttige tips, aanwijzingen  en waarschuwingen voor de veiligheid van personen en goederen . Het niet opvolgen van de gebruikshandleiding kan gevaar voor personen, het milieu, de installatie en tot het verlies van mogelijke aansprakelijkheid leiden.

- Bewaar deze gebruikshandleiding en het koudemiddeldatablad in de buurt van het apparaat.
- Het plaatsen en installeren van de apparaten en componenten mag alleen gebeuren door vakpersoneel.
- Het opstellen, aansluiten en gebruik van de apparaten en componenten moet volgens de gebruiks- en bedrijfsomstandigheden uit de gebruikshandleiding en de geldende lokale voorschriften gebeuren.
- Apparaten voor mobiel gebruik moeten veilig en verticaal op een geschikte ondergrond opgesteld worden. Apparaten voor stationair bedrijf mogen alleen in vast geïnstalleerde toestand gebruikt worden.
- Ombouwwerkzaamheden of veranderingen aan de door REMKO geleverde apparaten zijn niet toegestaan en kunnen storingen veroorzaken.
- De apparaten en componenten mogen niet worden gebruikt op plaatsen met verhoogd risico op beschadigingen. De minimale vrije ruimte moet worden aangehouden.
- De elektrische voeding moet worden aangepast aan de eisen van de apparaten.
- De veiligheid van de apparaten en componenten is alleen gegarandeerd bij het bedoeld gebruik en in volledig gemonteerde toestand. De veiligheidsinrichtingen mogen niet worden veranderd of overbrugd.
- De bediening van apparaten of componenten met zichtbare defecten of beschadigingen is verboden.
- Alle behuizingonderdelen en openingen in het apparaat, bijv. luchtinlaat- en luchtuitstroomopeningen, moeten vrij zijn van vreemde voorwerpen, vloeistoffen of gassen.
- De apparaten en componenten moeten voldoende veiligheidsafstand hebben ten opzichte van ontvlambare, explosieve, brandbare, agressieve en vervuilde zones en atmosferen.
- Het aanraken van bepaalde onderdelen of componenten van de apparaten kan brandwonden of letsel veroorzaken.
- Installatie-, reparatie- en onderhoudswerkzaamheden mogen uitsluitend worden uitgevoerd door geautoriseerd vakpersoneel; visuele controles en reinigingswerkzaamheden mogen in spanningsloze toestand door de gebruiker uitgevoerd worden.
- Bij het installeren, het repareren, het onderhouden of het reinigen van de apparaten moeten geschikte maatregelen worden genomen om de van de apparaten uitgaande gevaren voor personen te voorkomen.
- De apparaten of componenten mogen niet worden blootgesteld aan mechanische belastingen, extreme vochtigheid of directe zonnestraling.



Milieubescherming en recycling

Afvoeren van de verpakking

Alle producten worden voor het transport zorgvuldig verpakt in milieuvriendelijke materialen. Lever een waardevolle bijdrage aan de vermindering van afval en het recyclen van grondstoffen en lever het verpakkingsmateriaal alleen in bij de daarvoor aangewezen inzamelplaatsen.



Afvoeren van de apparaten en componenten

Bij de productie van de apparaten en componenten worden uitsluitend recyclebare materialen gebruikt. Draag bij aan de bescherming van het milieu, door er voor te zorgen dat apparaten of componenten (bijv. batterijen) niet in het huisvuil komen maar alleen op milieuvriendelijke wijze volgens de plaatselijk geldende voorschriften, bijv. door een erkend afvalverwerkingsbedrijf en recycling of via een inzamelpunt worden verwerkt.

Garantie

Voorwaarde voor eventuele aanspraken op garantie, is dat de inkoper of zijn af-nemer tegelijk met de verkoop en het in gebruik nemen de bij het apparaat meegeleverde "Garantieoorkonde" en het inbedrijfstellingsrapport volledig ingevuld naar REMKO GmbH & Co. KG terug heeft gestuurd. De garantievoorwaarden zijn opgenomen in de "Algemene verkoop- en leveringsvoorwaarden". Daarnaast kunnen alleen tussen de bij de overeenkomst betrokken partijen speciale afspraken gemaakt worden. Richt u zich daarom eerst tot uw directe leverancier.

Toepasselijk gebruik

De apparaten dienen al naar gelang de uitvoering en uitrusting uitsluitend te worden toegepast als airconditioning om het bedrijfsmedium lucht binnen een gesloten ruimte op te warmen of af te koelen.

Ander of verdergaand gebruik geldt als niet toepasselijk gebruik. Voor de hieruit voortvloeiende schade is de fabrikant / leverancier van de machine niet aansprakelijk. Het risico wordt uitsluitend door de gebruiker gedragen. Bij het toepasselijk gebruik hoort ook het inachtnemen van de bedienings- en installatie-instructies en het nakomen van de onderhoudsbepalingen.

Transport en verpakking

De apparaten worden in een stevige transportverpakking geleverd. Controleer het apparaat direct bij de levering en noteer eventuele schade of ontbrekende onderdelen op de pakbon en informeer de transporteur en uw leverancier.

Bij klachten achteraf wordt geen garantie verleend.

Beschrijving van het apparaat

De binnenunit van de combi-airconditioning in split-uitvoering dient voor het opnemen van de uit de te koelen ruimte opgenomen warmte. De buitenunit geeft deze warmte weer af aan de buitenlucht.

Bij apparaten voor het koelen en verwarmen kan tijdens verwarmingsbedrijf via de binnenunit de door het buitendeel opgenomen warmte worden afgegeven in de te verwarmen ruimte.

Het apparaat is ontworpen voor gebruik binnen, bovenaan de wand. De bediening gebeurt via een infrarood-afstandsbediening.

De binnenunit bestaat uit een verdamper in lamellenuitvoering, verdamperventilator, regeling en condensopvangbak. De binnenunit is te combineren met REMKO buitenunits uit de serie MVT 600/900/950/1050 DC met de juiste koelcapaciteit. De besturing van de buitenunit gebeurt via de regeling van de binnenunit.

Als toebehoren zijn condenspomp leverbaar.

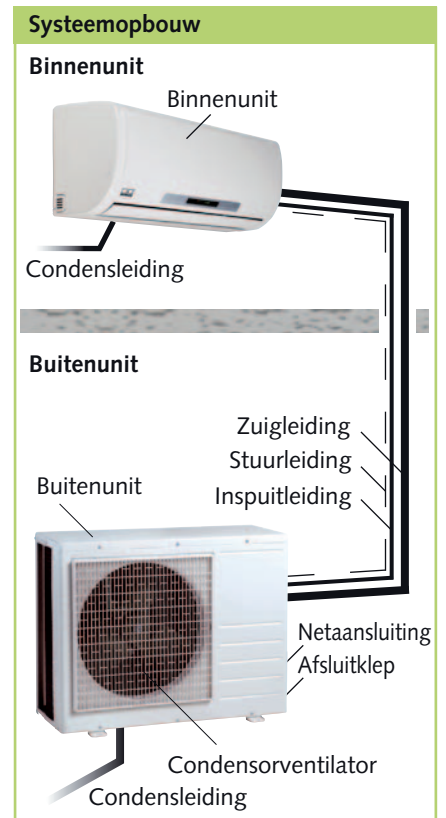

De verbinding tussen binnenunit en buitenunit wordt tot stand gebracht met koudemiddelleidingen.

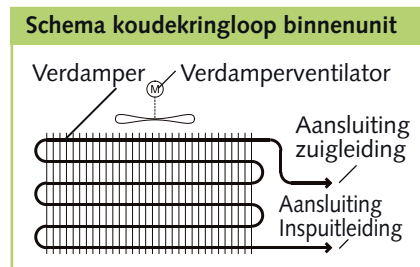

Combinaties

De binnenmodules MXW 200-520 kunnen met de buitenmodules van de serie MVT worden gecombineerd. U kunt voor de volgende combinaties kiezen:

Buitenunit MVT 600 DC

	MXW 200	MXW 260	MXW 350	MXW 520
Eén binnenunit				
Combinatie 1	•			
Combinatie 2		•		
Combinatie 3			•	
Combinatie 4				•
Twee binnenunits				
Combinatie 5	• •			
Combinatie 6		• •		
Combinatie 7			• •	
Combinatie 8	•	•		
Combinatie 9	•		•	
Combinatie 10		•	•	
Combinatie 11	•			•

Buitenunit MVT 900 DC

	MXW 200	MXW 260	MXW 350	MXW 520
Ein Innengerät				
Combinatie 1	•			
Combinatie 2		•		
Combinatie 3			•	
Combinatie 4				•
Twee binnenunits				
Combinatie 5	• •			
Combinatie 6		• •		
Combinatie 7			• •	
Combinatie 8	•	•		
Combinatie 9	•		•	
Combinatie 10	•			•
Combinatie 11		•		•
Combinatie 12			•	•
Combinatie 13		•	•	
Drie binnenunits				
Combinatie 14	• • •			
Combinatie 15		• • •		
Combinatie 16	• •	•		
Combinatie 17	• •		•	
Combinatie 18	•	• •		
Combinatie 19	•	•	•	
Combinatie 20	•		• •	
Combinatie 21		• •	•	
Combinatie 22	• •			•

Buitenunit MVT 950 DC

	MXW 200	MXW 260	MXW 350	MXW 520
Eén binnenunit				
Combinatie 1	•			
Combinatie 2		•		
Combinatie 3			•	
Combinatie 4				•
Twee binnenunits				
Combinatie 5	• •			
Combinatie 6		• •		
Combinatie 7			• •	
Combinatie 8	•	•		
Combinatie 9	•		•	
Combinatie 10		•	•	
Combinatie 11	•			•
Combinatie 12		•		•
Combinatie 13			•	•
Combinatie 14				• •
Drie binnenunits				
Combinatie 15	• • •			
Combinatie 16		• • •		
Combinatie 17			• • •	
Combinatie 18		• •	•	
Combinatie 19	• •	•		
Combinatie 20	• •		•	
Combinatie 21	•	• •		
Combinatie 22	•	•	•	
Combinatie 23	•		• •	
Combinatie 24		•	• •	
Combinatie 25	• •			•
Combinatie 26	•	•		•
Combinatie 27	•		•	•
Combinatie 28		• •		•
Combinatie 29		•	•	•
Vier binnenunits				
Combinatie 30	• • • •			
Combinatie 31		• • • •		
Combinatie 32	• • • •	•		
Combinatie 33	• • • •		•	
Combinatie 34	• •	• •		
Combinatie 35	• •	•	•	
Combinatie 36	•	• • •		
Combinatie 37	•	• •	•	
Combinatie 38		• • •	•	
Combinatie 39	• •		• •	
Combinatie 40	•	•	• •	
Combinatie 41	• • •			•

Buitenunit MVT 1050 DC

	MXW 200	MXW 260	MXW 350	MXW 520
Eén binnenunit				
Combinatie 1	•			
Combinatie 2		•		
Combinatie 3			•	
Combinatie 4				•
Twee binnenunits				
Combinatie 5	• •			
Combinatie 6		• •		
Combinatie 7			• •	
Combinatie 8	•	•		
Combinatie 9	•		•	
Combinatie 10		•	•	
Combinatie 11	•			•
Combinatie 12		•		•
Combinatie 13			•	•
Combinatie 14				• •
Drie binnenunits				
Combinatie 15	• • •			
Combinatie 16		• • •		
Combinatie 17			• • •	
Combinatie 18		• •	•	
Combinatie 19	• •	•		
Combinatie 20	• •		•	
Combinatie 21	•	• •		
Combinatie 22	•	•	•	
Combinatie 23	•		• •	
Combinatie 24		•	• •	
Combinatie 25	• •			•
Combinatie 26	•	•		•
Combinatie 27	•		•	•
Combinatie 28		• •		•
Combinatie 29		•	•	•
Combinatie 30	•			• •
Combinatie 31		•		• •
Combinatie 32			• •	•
Vier binnenunits				
Combinatie 33	• • • •			
Combinatie 34		• • • •		
Combinatie 35			• • • •	
Combinatie 36	• • •	•		
Combinatie 37	• • •		•	
Combinatie 38	• •	• •		
Combinatie 39	• •	•	•	
Combinatie 40	•	• • •		
Combinatie 41	•	• •	•	
Combinatie 42		• • •	•	
Combinatie 43	• •		• •	
Combinatie 44	•	•	• •	
Combinatie 45	• •	•		•
Combinatie 46	• •		•	•
Combinatie 47	• •			• •
Combinatie 48	•	• •		•
Combinatie 49	•	•	•	•
Combinatie 50	• • •			•
Combinatie 51		• • •		•
Combinatie 52	•		• •	•
Combinatie 53		• •	•	•
Combinatie 54		• •	• •	
Combinatie 55		•	• • •	
Combinatie 56	•		• • •	

Bediening

De binnenunit kan comfortabel bediend worden met de meegeleverde infrarood afstandsbediening.

Een correcte gegevensoverdracht wordt door de binnenunit met een pieptoon bevestigd.

Als het programmeren via de infrarood-afstandsbediening niet mogelijk is, kan het binnentoestel ook handmatig bediend worden.

Handbediening

De binnenunits kunnen handmatig in gebruik genomen worden. Na het openen van het luchtinlaatrooster kan toets binnenin ingedrukt worden en de automatische modus

geactiveerd worden. Bij handbediening gelden de volgende instellingen:

Koelbedrijf: laatste instelling
 Ventilator: AUTO
 Verwarmingsbedrijf: laatste instelling
 Ventilator: AUTO

Door het indrukken van een toets op de infrarood afstandsbediening wordt de handbediening onderbroken.

Infrarood afstandsbediening

De infrarood afstandsbediening stuurt de geprogrammeerde instelling over een afstand tot 6 m

naar de ontvanger op de binnenunit.

Een storingsvrije ontvangst van de gegevens is alleen mogelijk als de afstandsbediening op de ontvanger wordt gericht en er geen voorwerpen zijn die de overdracht belemmeren.

Ter voorbereiding moeten de meegeleverde batterijen (2 stuks, type AAA) in de afstandsbediening geplaatst worden. Trek daarvoor de klep van het batterijkastje los en plaats de batterijen, let daarbij op de polariteit (zie markering).

Display op de binnenunit

Het display gaat branden op basis van de instellingen.

LET OP!

Storingen worden door codes aangegeven (zie het hoofdstuk Verhelpen van storingen en klantendienst).



OPMERKING

Vervang lege batterijen direct door een nieuwe set, omdat gevaar voor uitlopen bestaat. Bij langdurig uit bedrijf nemen wordt aanbevolen de batterijen te verwijderen.



TIP

Help mee bij het besparen van energie tijdens standby! Wordt het apparaat, de installatie of de component niet gebruikt, raden we het onderbreken van de voedingsspanning aan. Componenten met een veiligheidsfunctie zijn uitgesloten van onze aanbeveling!

Display op de binnenunit

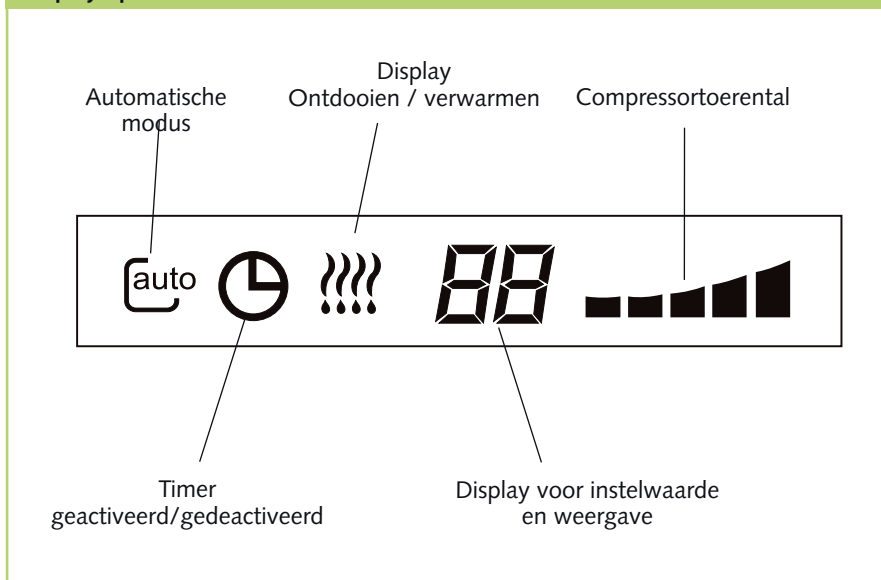

Maximale afstand



Toetsen op de afstandsbediening

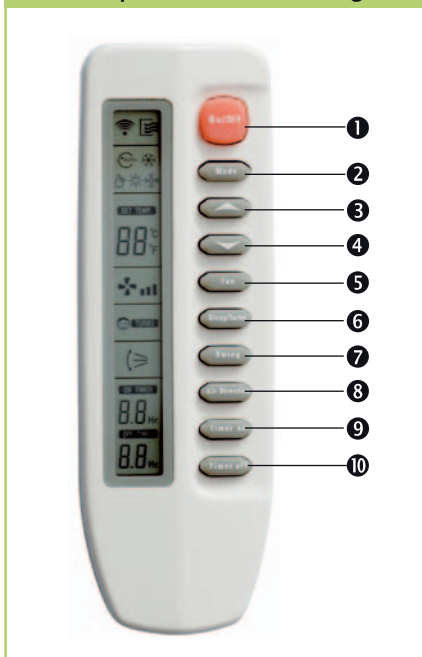

Toetsen op de afstandsbediening

❶ Toets "AAN/UIT"

Met deze toets kunt u het apparaat in gebruik nemen

❷ Toets "MODE"

Met deze toets kunt u de bedrijfsmodus selecteren. De binnenunit heeft 5 modi:

1. Automatische modus
In deze modus werkt het apparaat in de koel- of verwarmingsmodus.

2. Koelmodus
In deze modus wordt de warme ruimtelucht naar de gewenste temperatuur afgekoeld.

3. Ontvochtigingsmodus
In deze modus wordt de ruimte voornamelijk ontvochtigd, de ingestelde temperatuur wordt vastgehouden.

4. Verwarmingsmodus
In deze modus wordt de warme ruimtelucht verwarmd naar de gewenste temperatuur.

5. Circulatiemodus
In deze modus wordt de ruimtelucht gecirculeerd. Het selecteren van een temperatuur is niet mogelijk.

❸ Toets "▲"

Met deze toets kunt u de gewenste temperatuur tot 30 °C verhogen.

❹ Toets "▼"

Met deze toets kunt u de gewenste temperatuur tot 17 °C verlagen.

❺ Toets "FAN"

Met deze toets wordt het gewenste ventilatortoerental ingesteld.

Er zijn 4 niveau's beschikbaar: automatisch, hoge, midden en lage ventilatorsnelheid.

❻ Toets "SLEEP/TURBO"

Na het indrukken van deze toets stijgt de theoretische temperatuur in koelbedrijf binnen één uur automatisch 1 °C, bij verwarmingsbedrijf daalt de theoretische temperatuur binnen één uur 1 °C.

Met de TURBO-functie wordt de maximale ventilatorsnelheid ingeschakeld.

❼ Toets "SWING"

Deze toets activeert direct de pendelende functie van de lamellen voor een betere luchtverdeling in de ruimte.

❽ Toets "AIR DIRECTION"

Met deze toets kunt u de stand van de uitstroamlamellen instellen. U heeft de beschikking over 5 standen en een pendelfunctie.

❾ Toets "TIMER-ON"

Met deze toets wordt de automatische inschakeltijd van het apparaat binnen de volgende 24 uur geprogrammeerd.

❿ Toets "TIMER-OFF"

Met deze toets wordt de automatische uitschakeltijd van het apparaat binnen de volgende 24 uur geprogrammeerd.

REMKO MXW

Toetsfuncties

De overdracht van de instellingen wordt door een symbool op het display aangegeven.

AAN/UIT Toets



Door het bedienen van de AAN / UIT- toets schakelt u uw airconditioning aan en uit. Op het display verschijnen de vóór het uitschakelen van het apparaat geprogrammeerde instellingen en instelwaarden.

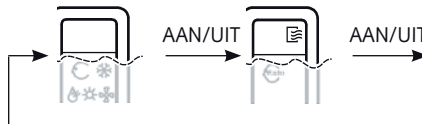

▲▼ Toetsen

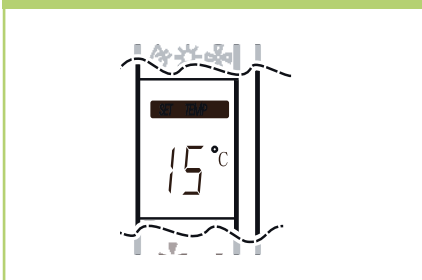

De toetsen ▲/▼ maken het mogelijk de insteltemperatuur te verlagen en te verhogen.



MODE Toets



Maak gebruik van de toets MODE voor het omschakelen tussen de afzonderlijke bedrijfsmodi. Er zijn 5 modi beschikbaar:

1. **Automatisch** automatische keuze van koel- of verwarmingsbedrijf
2. **Koelen** voornamelijk in de zomer
3. **Ontvochtigen** gebruik in zomer en winter
4. **Verwarmen** voornamelijk in de winter
5. **Circulatie** alleen voor luchtcirculatieSFlb

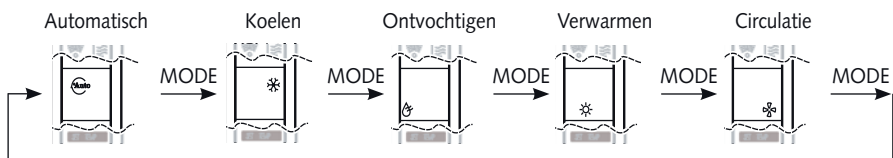

Modus AUTOMATISCH

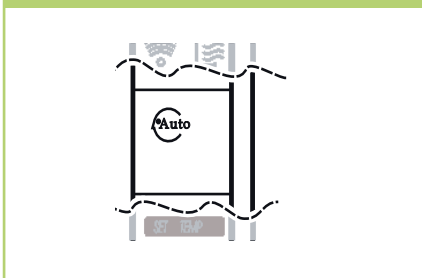

In de modus automatisch kiest de regeling zelf tussen verwarmings-, koel en circulatiebedrijf. De insteltemperatuur kan alleen in een andere modus worden voorgeselecteerd en wordt dan door het automatisch bedrijf overgenomen.

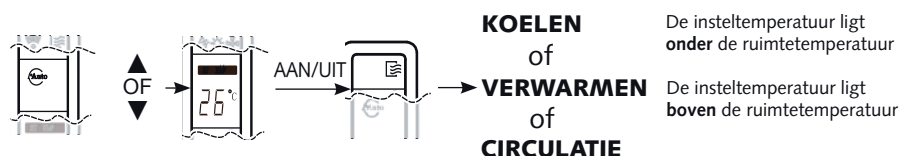

Modus KOELEN



In de koelmodus wordt de lucht in de ruimte tot de insteltemperatuur afgekoeld. De gewenste ruimtetemperatuur kan met de toetsen ▲/▼ in stappen van 1 °C ingesteld worden. Ligt de temperatuur in de ruimte 1 °C boven de gekozen insteltemperatuur, begint de binnenunit met afkoelen van de lucht in de ruimte. De inverter-regeling controleert het verschil tussen de insteltemperatuur en de ruimtetemperatuur. Bij een groot verschil wordt een hoge koelcapaciteit tot stand gebracht. Bij een klein verschil wordt een lagere koelcapaciteit tot stand gebracht. De luchtuitstroomtemperatuur en de ruimtetemperatuur worden zo constant gehouden. Als de ruimtetemperatuur ca. 2 °C lager wordt dan de insteltemperatuur, schakelt de regeling de koeling uit. Ter bescherming van de compressor schakelt de regeling pas na een wachttijd van 3 minuten de koeling weer in.



Functiediagram

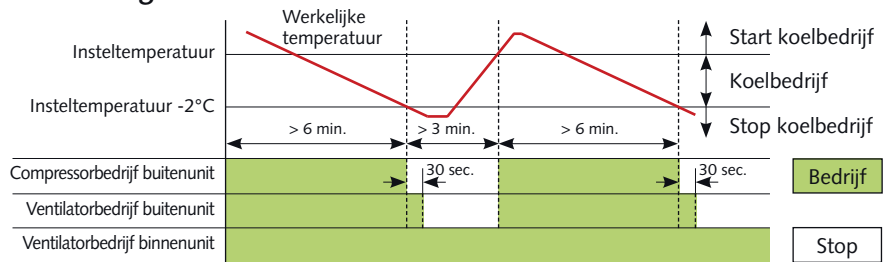

Modus ONTVOCHTIGEN



In de modus ontvochtigen moet de ruimtetemperatuur ingesteld worden op 24°C. Door de lage temperatuur van het koudemiddel komt de lucht bij de verdampers onder het dauwpunt. Het overtollige vocht in de lucht condenseert op de verdampers, de ruimte wordt zo ontvochtigd. Het ventilatortoerental moet worden ingesteld op automatisch, zodat een maximale ontvochtiging wordt bereikt. De ventilator wordt tijdens automatisch bedrijf korte perioden in- en uitgeschakeld.



Functiediagram

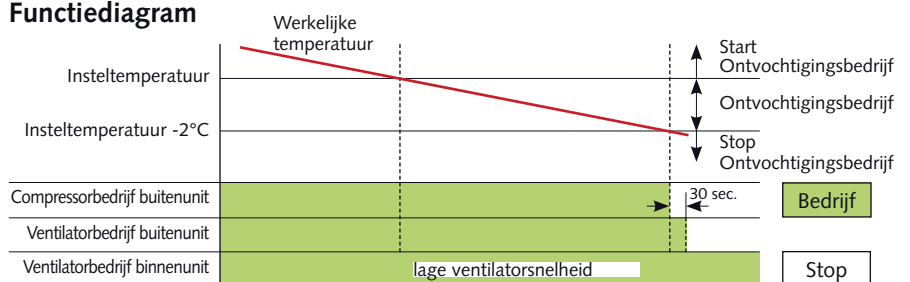

Modus VERWARMEN



In de modus verwarmen hebt u de mogelijkheid alle ruimten in de herfst en de lente tegelijk te verwarmen. De gewenste ruimtetemperatuur kan met de ▲/▼ toetsenstappen van 1 °C ingesteld worden. Komt de temperatuur in de kamer 1 °C onder de insteltemperatuur, begint de binnenunit met het verwarmen van ruimtelucht. De inverter-regeling controleert het verschil tussen de insteltemperatuur en de ruimtetemperatuur.

Bij een groot verschil wordt een hoge verwarmingscapaciteit tot stand gebracht.

Bij een klein verschil wordt een lagere verwarmingscapaciteit tot stand gebracht.

De luchtuitstroomtemperatuur en de ruimtetemperatuur worden zo constant gehouden.

Als de ruimtetemperatuur toch ca. 2 °C hoger wordt dan de insteltemperatuur, schakelt de regeling de verwarming uit. Ter bescherming van de compressor schakelt de regeling pas na een wachttijd van 3 minuten de verwarming weer in.

In de verwarmingsmodus wordt de ventilatormotor van de binnenunit vertraagd ingeschakeld om het uitstromen van koude lucht te voorkomen.

De lamellen van de buitenunit kunnen bij lage temperaturen bevriezen.

Door het omkeren van de koudekringloop wordt in intervallen een ontdooiing uitgevoerd. Tijdens het ontdoeien geeft het display "H1" aan.

⚠ LET OP!

De verwarmingsmodus heeft prioriteit!

Schakelt één binnenunit naar de verwarmingsmodus, schakelen de andere binnenunits die in de koelmodus werken de koeling uit.

Tijdens verwarmingsbedrijf kan niet gekoeld worden.

Funcieverloop modus verwarmen



Funciediagram

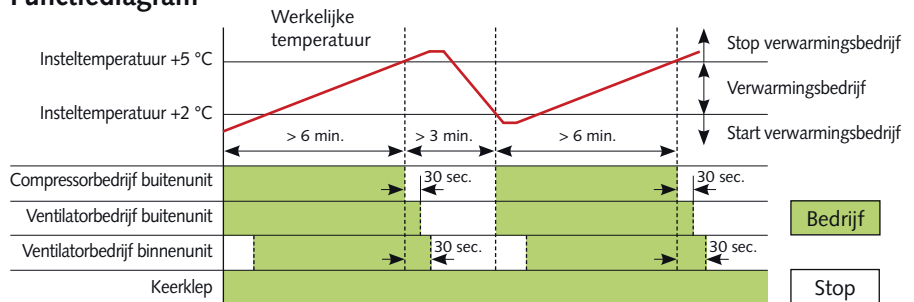

Tijdens de condensatiecyclus wordt de verdamperventilator van de binnenunit en de condensorventilator van de buitenunit uitgeschakeld. Na beëindiging van de cyclus worden de ventilatoren weer naar het laatst ingestelde niveau geschakeld.

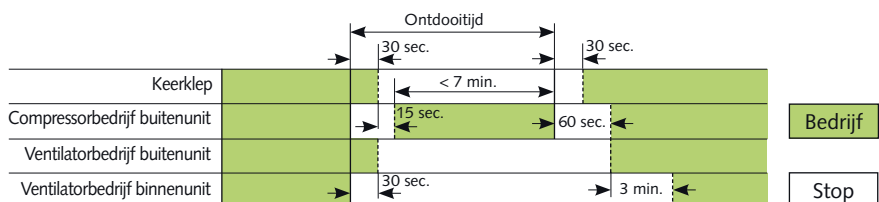

Modus CIRCULATIE



In de modus ventileren circuleert de lucht in de kamer alleen. De temperatuur in de ruimte kan in deze modus niet worden veranderd. Het koel- of verwarmingsbedrijf zijn niet ingeschakeld.

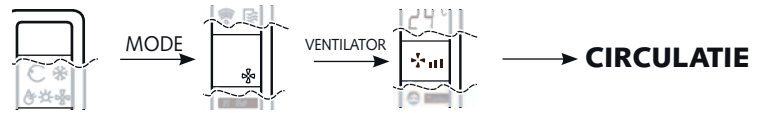

VENTILATOR Toets



Met deze toets wordt het ventilatortoerental ingesteld. Er kan worden gekozen tussen een laag, midden en een automatisch ventilatortoerental.

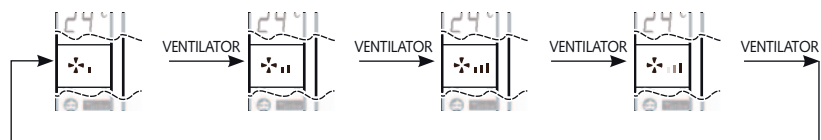

SLEEP/TURBO Toets



Met deze toets wordt een programma geactiveerd waarmee de insteltemperatuur in de koelmodus na één uur 1 °C en na 2 uur 2 °C stijgt. In de verwarmingsmodus wordt de insteltemperatuur na één een uur met 1 °C en na 2 uur met 2 °C verlaagd. Het display op de binnenunit gaat uit. Met de TURBO-functie wordt de maximale ventilatorsnelheid ingeschakeld.

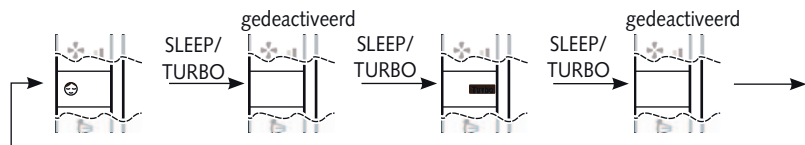

SWING en AIR DIRECTION Toetsen



Met deze toetsen wordt de pendelfunctie van de luchtuitstroamlamellen ingesteld. Met de pendelfunctie wordt de luchtverdeling in de ruimte verbeterd. Voor het gericht positioneren van de luchtuitstroamlamellen moet de AIR DIRECTION toets kort ingedrukt worden. Om de automatische pendelfunctie te activeren moet de AIR DIRECTION toets langer dan 2 seconden ingedrukt gehouden worden.

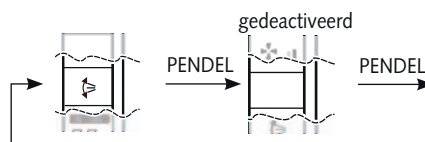

TIMER Toetsen • TIMER-ON / OFF

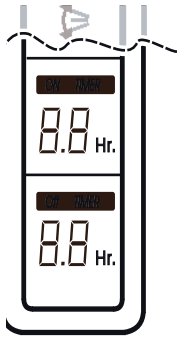

Met deze toetsen kan een in- resp. uitschakeltijd geprogrammeerd worden. Door het indrukken van de Timer on toets resp. Timer off toets wordt de timer ingeschakeld. Het kloksymbool ON TIMER resp. OFF TIMER verschijnt. Door het indrukken van de Timer on toets resp. Timer off toets wordt de gewenste in- of uitschakeltijd tot de displaywaarde 9,5 (uur) in 30-minuten intervallen en vanaf de displaywaarde 10 in 60 minuten intervallen ingesteld.

Zodra de geprogrammeerde tijd wordt bereikt, schakelt het apparaat automatisch in, resp. uit. Als het apparaat automatisch ingeschakeld wordt, worden de modus, de temperatuur en de ventilatorsnelheid van de laatste instelling geactiveerd.

Het voortijdig wissen van het in- en het uitschakeltijdstip kan door het indrukken van de betrokken timer-toets. De timerindicatie van de binnenunit gaat uit.

TIMER ON Toets - inschakelvertraging



TIMER OFF Toets - uitschakelvertraging



Handmatige luchtverdeling

Aan de luchtuitstroomzijde bevinden zich individueel instelbare lamellen voor de horizontale luchtverdeling.

⚠ LET OP!

Interne, bewegende onderdelen van het apparaat bijv. ventilator, vormen tijdens het gebruik een letselrisico! Voer alleen bij uitgeschakelde pendelaandrijving wijzigingen door.

Handmatige luchtverdeling

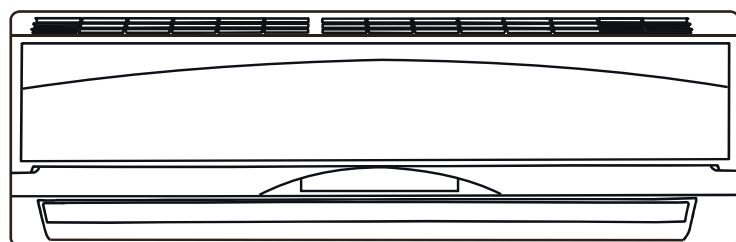

Instelhendel links

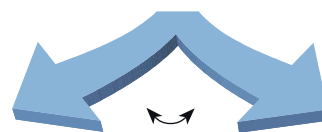

Instelhendel rechts

Uit bedrijf nemen

Tijdelijk uit bedrijf nemen

1. Laat de binnenunit 2 tot 3 uur in circulatie- of koelbedrijf draaien met de maximale temperatuurinstelling, zodat het restvocht uit het apparaat wordt afgevoerd.
2. Neem de installatie met de afstandsbediening uit bedrijf.
3. Schakel de stroomtoevoer van het apparaat uit.
4. Controleer het apparaat op zichtbare beschadigingen en reinig het zoals in het hoofdstuk "Verzorging en onderhoud" is beschreven.

Langdurig uit bedrijf nemen

Het afvoeren van de apparaten en componenten moet gebeuren volgens de lokaal geldende voorschriften, bijv. door geautoriseerde gespecialiseerde bedrijven op het gebied van afvalverwerking en recycling of inzamelpunten.

De firma REMKO GmbH & Co. KG of haar vertegenwoordigers verwijzen u graag naar een gespecialiseerd bedrijf bij u in de buurt.

Verzorging en onderhoud

Een regelmatige verzorging en het opvolgen van enkele basiscondities garandeert een storingsvrij gebruik en een lange levensduur van het apparaat.

⚠ LET OP!

Vóór alle werkzaamheden aan het apparaat moet de netvoeding uitgeschakeld en beveiligd worden tegen onbevoegd herinschakelen!

Verzorging

- Houd het apparaat vrij van vuil, begroeiing en andere afzettingen.
- Reinig de binnenunit alleen met een vochtige doek. Gebruik geen bijtende, schurende of oplosmiddelen bevattende reinigingsmiddelen. Gebruik geen water-straal.
- Reinig vóór het begin van een langere stilstandperiode de lamellen van de binnen- en buitenunit.

Onderhoud

- Wij raden u aan een onderhoudscontract met een jaarlijkse onderhoudsinterval met een gespecialiseerd bedrijf af te sluiten.

💡 TIP

Zo garandeert u altijd de veiligheid tijdens gebruik van de installatie!

💡 OPMERKING

Wettelijke voorschriften eisen een jaarlijkse lekttest van de koudekringloop in relatie tot de vulhoeveelheid van het koudemiddel. De controle en het documenteren hiervan moet gebeuren door het betreffende vakpersoneel.

Aard van de werkzaamheden Controle/Onderhoudg/Inspectie	Inbedrijfstelling	Maandelijks	Halfjaarlijks	Jaarlijks
Algemeen	•			•
Spanning en stroom controleren	•			•
Werking compressor/ventilatoren controleren	•			•
Werking ventilator controleren	•			•
Vervuiling condensor/verdampers	•	•		
Vulhoeveelheid koudemiddel controleren	•		•	
Condensafvoer controleren	•		•	
Isolatie controleren	•			•
Bewegende delen controleren	•			•
Lekttest koudekringloop	•			• 1)

1) Zie instructies

Reiniging van de behuizing

1. Schakel de stroomtoevoer naar het apparaat uit.
2. Open het luchtinlaatrooster aan de voorzijde en klap deze naar boven..
3. Reinig het rooster en de behuizing met een licht bevochtigde doek.
4. Schakel de stroomtoevoer weer in.

Luchtfilter van de binnenunit

Reinig het luchtfilter minimaal om de 2 weken. Verkort deze periode bij sterk vervuilde lucht.

Reiniging van de filters

1. Schakel de stroomtoevoer naar het apparaat uit.
2. Open de voorzijde van het apparaat, door het rooster naar boven te klappen en te laten vergrendelen (**afbeelding 1**).
3. Til de filters op en trek deze er naar onder toe uit (**afbeelding 1**).
4. Reinig het filter met een normale stofzuiger (**afbeelding 2**). Draai daarvoor de verontreinigde zijde naar boven.
5. U kunt verontreinigingen ook voorzichtig met lauwwarm water en een zacht reinigingsmiddel verwijderen (**afbeelding 3**). Draai daarvoor de verontreinigde zijde naar onder
6. Laat het filter bij gebruik van water eerst volledig in de openlucht drogen, voordat u deze terug in het toestel plaatst.
7. Plaats het filter voorzichtig terug. Let daarbij op de correcte plaatsing.

8. Sluit de afdekking zoals hierboven beschreven is in omgekeerde volgorde.
9. Schakel de stroomvoorziening weer in.
10. Schakel het apparaat weer in.

Reiniging van de condenspomp (accessoire)

In de binnenunit kan eventueel een ingebouwde of losse condenspomp aanwezig zijn die het condens naar een hoger gelegen afvoer pompt.

Volg de verzorgings- en onderhoudsaanwijzingen in de separate gebruikshandleiding op.

1 Rooster openklappen

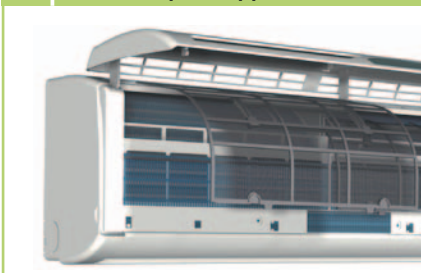

2 Reinigen met de stofzuiger



3 Reinigen met lauwwarm water



Verhelpen van storingen en service

De apparaten en componenten worden volgens de modernste productiemethoden geproduceerd en meerdere keren op foutloze werking gecontroleerd. Als er desondanks toch storingen optreden, controleer dan de werking volgens de onderstaande lijst. Bij installaties met binnen- en buitenunit moet eveneens het hoofdstuk "Verhelpen van storingen en service" uit beide bedieningshandleidingen worden opgevolgd. Als alle controles zijn uitgevoerd en het apparaat nog steeds niet probleemloos werkt, licht dan uw gespecialiseerd bedrijf in!

Functiestoring

Storing	Mogelijke oorzaak	Controleren	Oplossing
Het apparaat start niet of schakelt zelfstandig uit	Een andere binnenunit is in verwarmingsmodus	Modi van de andere binnenunits controleren	Alle binnenunits in de koelmodus gebruiken of uitschakelen.
	Stroomuitval, onderspanning	Werken alle andere elektrische apparaten?	Spanning controleren en eventueel op herinschakeling wachten
	Netzekering defect Hoofdschakelaar uitgeschakeld	Werken alle lichtinstallaties naar behoren?	Netzekering vervangen Hoofdschakelaar inschakelen
	Netkabel beschadigd	Werken alle andere elektrische apparaten?	Reparatie door een gespecialiseerd bedrijf
	Wachttijd na het inschakelen te kort	Zijn er na het herstarten ca. 5 minuut verstreken?	Langere wachttijden inplannen
	Gebruikstemperatuurbereik over- resp. onderschreden	Werken de ventilatoren van binnen- en buitenunit?	Houd rekening met de temperatuurbereiken van binnen- unit en buitenunit
	Overspanningen door onweer	Zijn er de laatste tijd plaatselijke blikseminslagen geweest?	Uitschakelen netzekering en weer opnieuw inschakelen Controle door gespecialiseerd bedrijf
	Storing van de externe condenspomp	Is de pomp zelf door een storing uitgeschakeld?	Pomp controleren eventueel reinigen
Het toestel reageert niet op de afstandsbediening	Zendafstand te groot / ontvangst gestoord	Hoort u een pieptoon bij de binnenunit na het indrukken van een toets?	Afstand terugbrengen naar minder dan 6 m en uw positie veranderen
	Afstandsbediening defect	Werkt het apparaat in handbediend bedrijf?	Afstandsbediening vervangen
	Ontvangst- resp. zendunit krijgt teveel zon	Werkt het apparaat bij het maken van schaduw?	Zorg bij zend- resp. ontvangstunit voor schaduw
	Elektromagnetische velden storen de overdracht	Werkt het apparaat bij uitschakelen van eventuele stoorbronnen?	Geen signaaloverdracht bij gelijktijdige gebruik van storingsbronnen
	Toets van afstandsbediening klemt / dubbele toetsbediening	Verschijnt het "Zend"-symbool in het display?	Toets losmaken / één toets tegelijk indrukken
	Batterijen van de afstandsbediening leeg	Zijn er nieuwe batterijen geplaatst? Is het display onvolledig?	Nieuwe batterijen plaatsen

De "Storingzoektabel" wordt vervolgd op de volgende pagina!

Storing	Mogelijke oorzaak	Controleren	Oplossing
Het apparaat werkt met verminderde of zonder koel- of verwarmingscapaciteit	Filter verontreinigd / Luchtinvoer-/uitvoer geblokkeerd door vreemde voorwerpen geblokkeerd	Zijn de filters gereinigd ?	Filters reinigen
	Ramen en deuren geopend / Warmte- resp. koelbelasting is toegenomen	Zijn er bouwkundige / toepassingsgerichte veranderingen? Verschijnt het "Koel/verwarmingssymbool" op het display?	Ramen en deuren sluiten / extra installaties monteren
	Geen koel- resp. verwarmingsbedrijf ingesteld	Werket de ventilator van de buitenunit en zijn de lamellen van de warmtewisselaar vrij?	Instellingen van het apparaat corrigeren
	Lamellen van de buitenunit door vreemde voorwerpen geblokkeerd	Is er rijpvorming te zien op de lamellen van de binnenunit?	Ventilator of winterregeling controleren, luchtweerstand verminderen
	Lekkage in koudekringloop		Reparatie door een gespecialiseerd bedrijf
Er komt condenswater uit het apparaat	Afvoerbuis van opvangbak verstopt / beschadigd	Is een ongehinderde condensafvoer gegarandeerd?	Reinigen van de afvoerleiding en opvangbak
	Externe condenspomp resp. vlotter defect	Staat de condensopvangbak vol water en werkt de pomp niet?	Pomp door gespecialiseerd bedrijf laten vervangen
	Er bevindt zich niet afgevoerd condens in de condensafvoerleiding	Is de condensleiding met voldoende verval gelegd en niet verstopt?	De condensleiding met verleggen, resp. reinigen
	Condens kan niet afgevoerd worden	Zijn de condensleidingen vrij en met verval gelegd? Werken de condenspomp en de vlotterschakelaar?	De condensleiding met verval leggen resp. reinigen. Als de vlotterschakelaar resp. de condenspomp defect zijn, deze laten vervangen.
	Lekkage in koudekringloop	Is er een sterke rijpvorming zichtbaar op de grote afsluitklep?	Laten repareren door gespecialiseerd bedrijf

Storingsindicatie door een knipperende code

Display	Oorzaak	Wat te doen?
E0	EEPROM storing	Apparaat 1 min. spanningsloos schakelen. Contact opnemen met gespecialiseerd bedrijf
E1	Communicatiefout tussen buiten- en binnenunit	Contact opnemen met gespecialiseerd bedrijf
E2	Fasecontrole aangesproken	Bedrading controleren
E3	Verdamperventilatormotor heeft te laag toerental/defect	Contact opnemen met gespecialiseerd bedrijf
E5	Sensor heetgas buitenunit defect / verbinding onderbroken	Verbinding en stekkers controleren
E6	Sensor circulatie binnenunit defect / verbinding onderbroken	Verbinding en stekkers controleren
P0	Toerentalbewaking compressor aangesproken (inverter module)	Aansluitingen CN4, CN1 op de stuurprint van de buitenunit controleren / contact opnemen met gespecialiseerd bedrijf
P1	Overspanningsbeveiliging buitenunit aangesproken (250V)	Spanning van netvoeding controleren
P2	Overtemperatuur (Klixon) compressor aangesproken	Koudemiddelhoeveelheid controleren Weerstand van de sensor op de compressor controleren (normaal 0Ω)
P3	Overstroombeveiliging compressor aangesproken	Wikkelingweerstand van de compressor controleren (1 Ω = U-V / U-W / V-W)

Montageaanwijzingen voor vakpersoneel

Belangrijke aanwijzingen voor de installatie

Voor de inbedrijfstelling van de totale installatie moeten de gebruikshandleidingen van de binnenunit en de buitenunit worden opgevolgd.

- Breng het apparaat in de originele verpakking zo dicht mogelijk bij de montagelocatie. Zo vermijdt u transportschade.
- Controleer de inhoud van de verpakking op volledigheid en het apparaat op zichtbare transportschade. Meld eventuele schade onmiddellijk aan uw leverancier en de transporteur.
- Til het apparaat op aan de hoeken en niet aan de koudemiddel- of condens aansluitingen op.
- De koudemiddelleidingen (inspuit- en zuigleiding), kleppen en verbindingen moeten dampdiffusiedicht worden geïsoleerd. Eventueel moet ook de condensleiding worden geïsoleerd.
- Kies een montageplaats, die een vrije luchttoe- en -afvoer waarborgt (zie de paragraaf "Minimale vrije ruimte")
- Installeer het apparaat niet in de onmiddellijke nabijheid van apparaten met een sterke warmtestraling. De montage in de buurt van warmtebronnen vermindert de capaciteit van het apparaat.
- Verleg de koudemiddelleidingen van de binnen- naar de buitenunit.

- Sluit open koude-middelleidingen tegen het binnendringen van vocht door geschikte doppen, resp. plakband en de koelmiddelleidingen niet knikken of er op drukken.
- Gebruik alleen de meegeleverde wartels voor de koudemiddelleidingen en verwijder deze pas vlak voor het aansluiten van de koudemiddelleidingen.
- Sluit de elektrische aansluitingen aan volgens de geldende DIN- en VDE-bepalingen.
- Sluit de elektrische leidingen altijd volgens de voorschriften aan op de elektrische aansluitklemmen. Anders kan er brand ontstaan.

Montagemateriaal

De binnenunit wordt door middel van 4 in de bouw te monteren bouten op een wandframe bevestigd.

Keuze van de installatielocatie

De binnenunit is voor horizontale montage boven deuren ontworpen. Deze kan ook bovenaan de wand (min. 1,75 m boven de vloer) worden geplaatst.

Minimale vrije ruimte

De minimale vrije ruimte is nodig voor onderhouds- en reparatiewerkzaamheden en voor een optimale luchtverdeling.

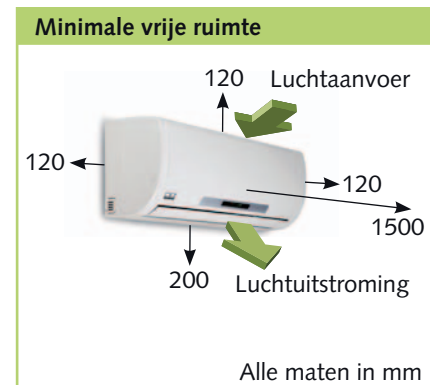

Aansluitvarianten

De volgende aansluitvarianten voor de koudemiddel-, condensaat- en besturingsleidingen kunnen worden gebruikt.



OPMERKING

In de binnenunit is een ca. 50 cm lange vaste pijpleiding van rechts naar links gemonteerd. Hierbij moet bij de voor-installatie van de koudemiddelleidingen in het gebouw rekening gehouden worden.

Muurbevestiging de binnenunit

Bevestigingspunten van de muurbeugel

MXW 200/260 IT / MXW 350 IT

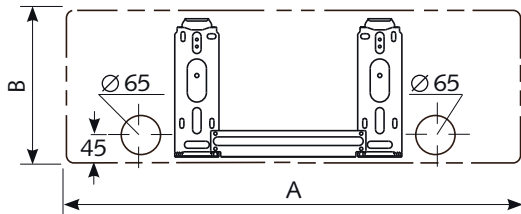

MXW 520 IT

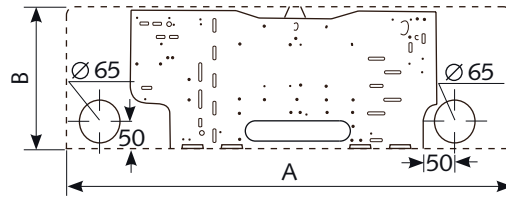

Alle Maße in mm

	MXW 200/260 IT	MXW 350 IT	MXW 520 IT
A	750	815	920
B	250	280	290

De wand montage van het unit moet worden beveiligd met de nodige schroeven en pluggen.

Het installeren



OPMERKING

Het installeren mag alleen door geautoriseerd vakpersoneel worden gedaan.

Installatie apparaat

Het apparaat wordt op het wandframe gemonteerd, waarbij rekening moet worden gehouden met de luchtuitstroom aan de onderkant.

1. Teken op basis van de afmetingen van het wandframe de bevestigingspunten af op een statisch geschikte wand.
2. Verwijder evt. de uitbreekopening in de behuizing.
3. Sluit de leidingen voor koudemiddel, elektriciteit en condens aan op de binnenunit, zoals hierna beschreven.
4. Hang de binnenunit iets naar achter gekanteld in het wandframe en druk daarna de onderkant van het apparaat tegen het wandframe.
5. Controleer nogmaals of het apparaat waterpas hangt (afbeelding 4).

4 Waterpas stellen

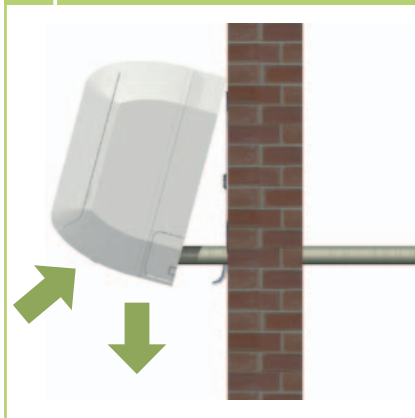

Aansluiten van de koudemiddelleidingen

Het aansluiten van de koudemiddelleidingen gebeurt aan de achterzijde van het apparaat.

Eventueel moet op de binnenunit een verloopnippel naar een grotere of kleinere diameter worden geïnstalleerd. Deze verloopnippels worden standaard meegeleverd met de binnenunit.

Na de montage moeten de verbindingen dampdiffusiedicht worden geïsoleerd.

⚠ LET OP!

Het apparaat is vanuit de fabriek gevuld met gedroogde stikstof voor controle op lekkages. De onder druk staande stikstof ontwijkt bij het losdraaien van de wartelmoeren.

Condensaansluiting en beveiligde afvoer

Condensaansluiting

Door het onderschrijden van het dauwpunt ontstaat er bij de verdamper tijdens het koelbedrijf bij het binnendeel condens.

Onder de verdamper bevindt zich een opvangbak, die verbonden moet worden met een afvoer.

- De lokale condensafvoer moet worden uitgevoerd met een verval van minimal 2 % (afbeelding 5). Monteer eventueel dampdiffusiedichte isolatie.
- De condensleiding van het apparaat vrij invoeren in de afvoerleiding. Als het condens naar een afvoerleiding wordt geleid, monteer dan een sifon als stankafsluiter.
- Bij het gebruik beneden een buitentemperatuur van 0 °C moet worden gelet op een vorstvrije plaatsing van de condensleiding. Eventueel moet gezorgd worden voor een leidingverwarming.
- Na het verleggen controleren op een vrije afvoer van het condens en zorgen voor een permanente lektheid.

Elektrische aansluiting

5 Condensaansluiting

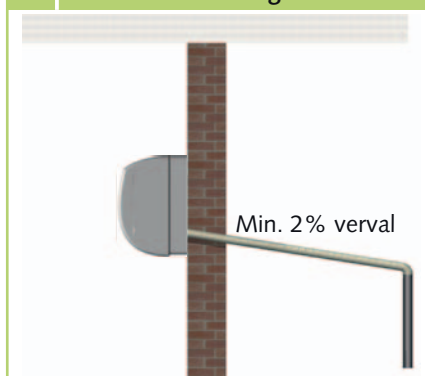

De condensslang is vanaf de fabriek voorzien voor aansluiting op de linker- of de rechterzijde (vooraanzicht).

Gecontroleerde afvoer bij lekken

Regionale voorschriften of wetten betreffende het milieu, bijv. wetgeving betreffende de waterhuishouding (WHG), kunnen bepalingen bevatten dat ongecontroleerde afvoer bij lekken voorkomen dient te worden, zodat uittredende koelmachineolie of potentieel gevaarlijke koelmiddelen veilig afgevoerd kunnen worden.

Voor de apparaten moeten een netvoeding worden aangesloten op de binnenunit en een vieraderige stuurleiding worden geïnstalleerd naar de buitenunit, deze moeten voldoende afgezekerd zijn.

LET OP!

Het elektrische installeren moet gebeuren door een gespecialiseerd bedrijf. De montage van de elektrische aansluiting moet spanningsloos gebeuren.

- We adviseren lokaal in de buurt van het apparaat een hoofd- / reparatieschakelaar te installeren.
- De klemmenstroken van de aansluitingen bevinden zich op de achterzijde van het apparaat. Na het installeren kunnen metingen na het verwijderen van de afdekking, aan de voorzijde gebeuren.
- Wordt bij het apparaat een als accessoire verkrijgbare condenspomp gebruikt, is bij het gebruik van het uitschakelcontact van de pomp evt. een extra relais

voor het verhogen van het schakelvermogen en het uitschakelen van de compressor noodzakelijk.

In de leveromvang van het apparaat bevindt zich een vijf meter lange, vieraderige stuurleiding voor het verbinden van de binnenunit met de buitenunit. Binnenin de stuurleiding naar de buitenunit bevindt zich een dataleiding, die zorgt voor de communicatie tussen binnen- en buitenunit. Via deze leiding wordt het de capaciteit van de koel- resp. verwarmingscapaciteit geregeld en storingsmeldingen doorgegeven aan de binnenunit. Mocht deze lengte niet voldoende zijn, kan de stuurleiding bij de binnenunit verlengd worden.

Voer de aansluiting uit op de volgende manier:

1. Open het aanzuigrooster.
2. Maak de afdekkingen aan de rechterzijde los (**afbeelding 6**).
3. Maak de stuurleiding op het klemmenblok los en verwijder de stuurleiding.
4. Sluit de in de bouw verlegde stuurleiding aan op de klemmen (**zie elektrisch aansluitschema p. 20**).
5. Verbind de in de bouw verlegde stuurleiding vakkundig met de meegeleverde stuurleiding.
6. Steek de stekker van de stuurleiding aan op de betreffende stekkeraansluiting in de buitenunit.
7. Bouw het apparaat weer samen.

6 Aansluiten van het apparaat

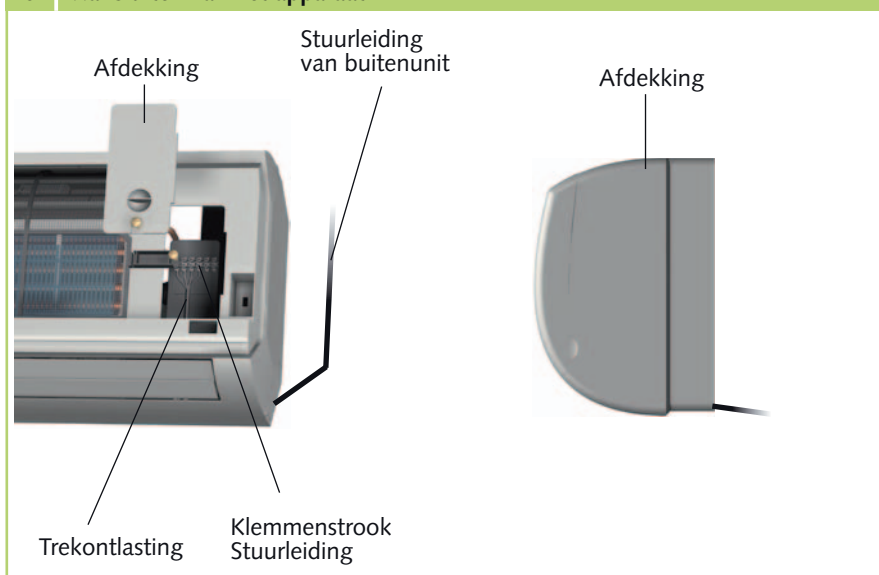

Elektrisch aansluitschema

Aansluitingen MVT 600 DC / MVT 900 DC
MVT 950 DC / MVT 1050 DC

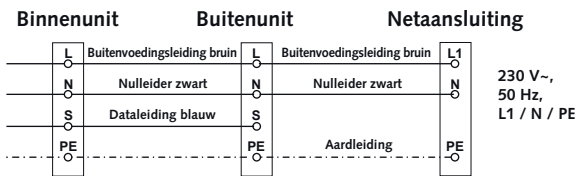

Elektrisch schema

MXW 200 tm. 520

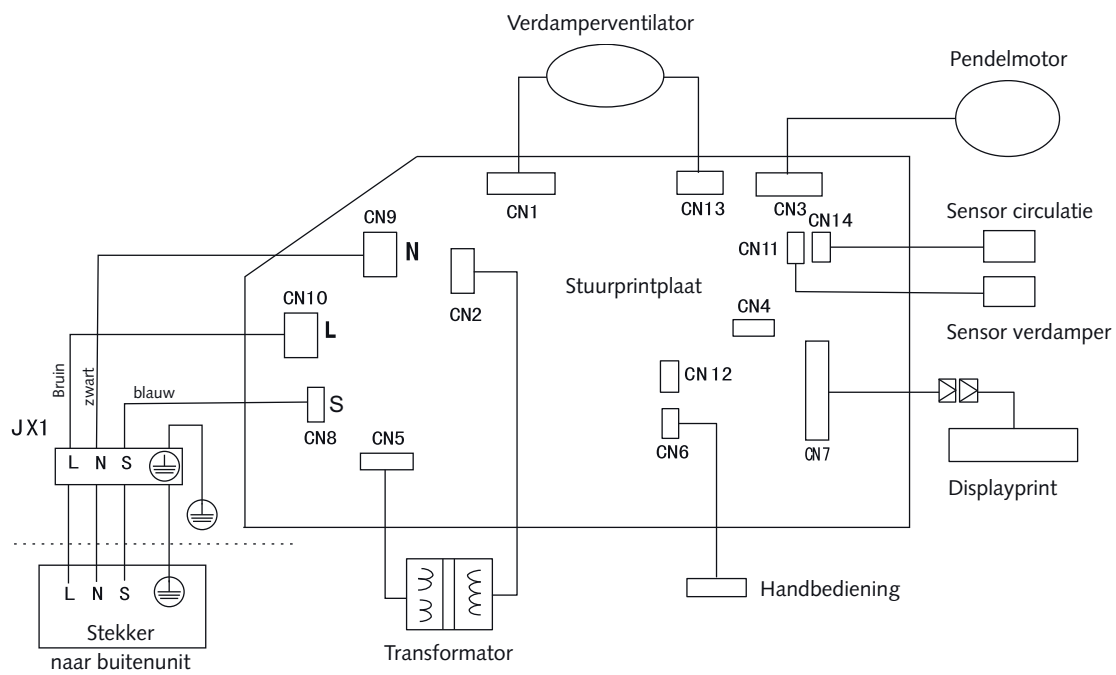

Inbedrijfstelling



OPMERKING

De inbedrijfstelling mag alleen door speciaal geschoold vakpersoneel en volgens de certificeringseisen uitgevoerd en gedocumenteerd worden.

Voor de inbedrijfstelling van de totale installatie moeten de gebruikshandleidingen van de binnenunit en de buitenunit worden opgevolgd.

Functietest van bedrijfsmodus koelen

1. Schakel de stroomtoevoer in.
2. Schakel het apparaat in via de afstandsbediening en kies de koelmodus, het maximale ventilatortoerental en de laagste insteltemperatuur.
3. Meet alle vereiste waarden, noteer deze in het inbedrijfstellingsrapport en controleer de veiligheidsfuncties.

4. Controleer de besturing van het apparaat met de in het hoofdstuk "Bediening" beschreven functies timer, temperatuurinstelling, ventilatorsnelheden en het omschakelen naar de circulatie- resp. ontvochtigingsmodus.
5. Controleer de werking van de condensleiding, door gedestilleerd water in de condensopvangbak te gieten. We raden u aan hiervoor een fles met een tuit te gebruiken, die het water in de condensopvangbak kan leiden.

Functietest van bedrijfsmodus verwarmen.

1. Schakel de stroomtoevoer in.
2. Schakel het apparaat in via de afstandsbediening en kies de verwarmingsmodus, het maximale ventilatortoerental en de hoogste insteltemperatuur.

3. Meet alle vereiste waarden, noteer deze in het inbedrijfstellingsrapport en controleer de veiligheidsfuncties.
4. Controleer de besturing van het apparaat met de in het hoofdstuk "Bediening" beschreven functies timer, temperatuurinstelling, ventilatorsnelheden.

Afsluitende maatregelen

- Monteer alle gedemonteerde onderdelen.
- Geef de gebruiker instructies over het gebruik van de installatie.



OPMERKING

Controleer na elke ingreep in de koudekringloop de afsluitkleppen en de afsluitdoppen op lekkages. Gebruik eventueel geschikt afdichtmateriaal.

Afmetingen van het apparaat

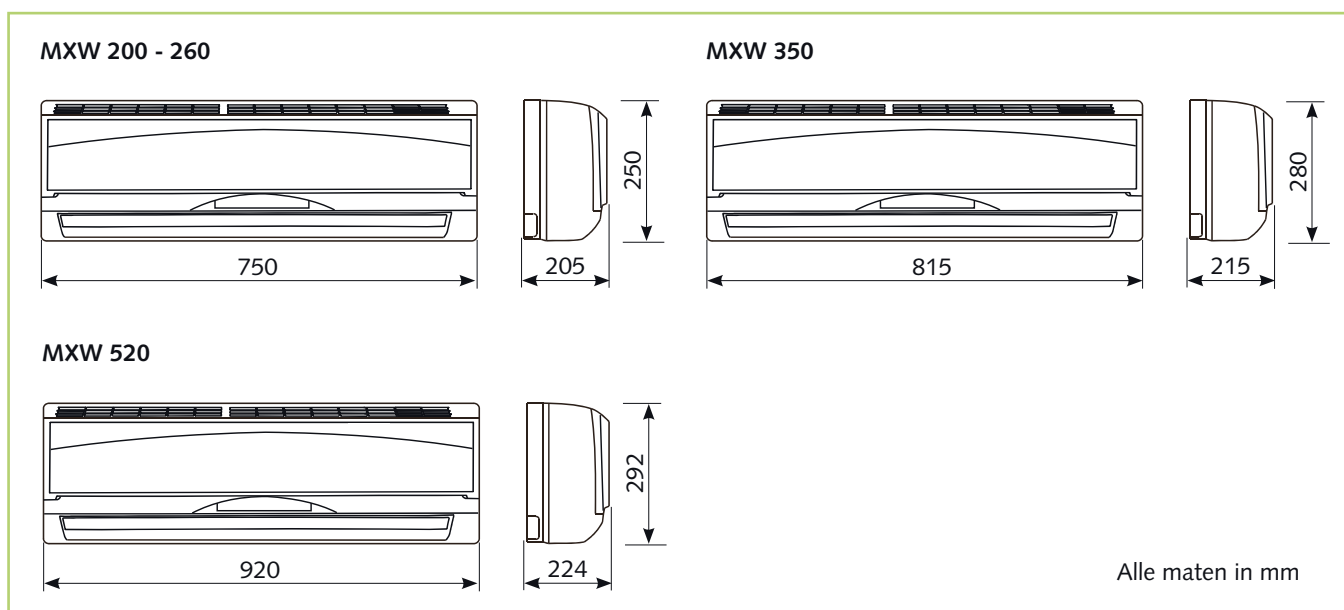

Wijzigingen in de afmetingen en de constructie, door de technische doorontwikkeling, voorbehouden.

REMKO MXW

Apparaatafbeelding MXW 200 / MXW 260 / MXW 350 / MXW 520

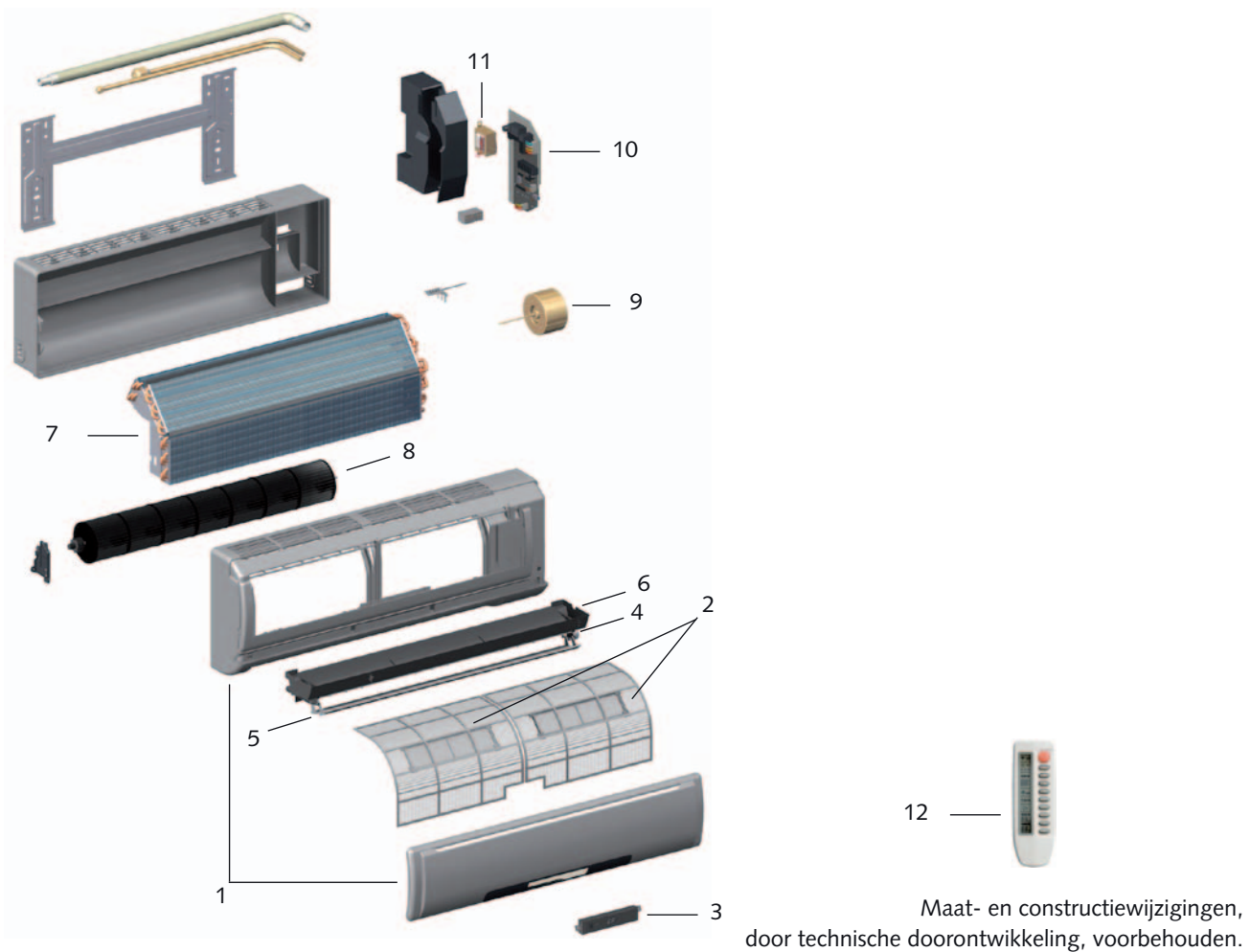

Reserveonderdelenlijst

Nr.	Omschrijving	MXW 200	MXW 260	MXW 350	MXW 520
1	Voorwand compleet	111063	111001	111002	111089
2	Luchtfilter, set	111064	111003	111004	111090
3	Printplaat, display	111005	111005	111005	111091
4	Pendelmotor	111006	111006	111006	111006
5	Uitstroamlamellen, set	111066	111007	111008	111092
6	Condensopvangbak	111067	111009	111010	111093
7	Verdamper	111068	111011	111012	111094
8	Ventilatorrad	111069	111013	111014	111095
9	Ventilatormotor	111015	111015	111016	111096
10	Stuurprintplaat	111070	111017	111018	111097
11	Transformator	111019	111019	111020	111098
12	IR-afstandsbediening	111021	111021	111021	111021
Reserveonderdelen zonder afbeelding					
	Sensor circulatie	111022	111022	111022	111022
	Sensor verdamper	111023	111023	111023	111023

Bij reserveonderdeelbestellingen naast het EDV-nr. graag ook altijd het apparaatnr. en apparaattype (zie typeplaatje) opgeven!

Notities

A series of 18 horizontal light green bars, intended for taking notes.

Technische gegevens

Serie		MXW 200	MXW 260	MXW 350	MXW 520
Werking		Wandapparaat voor inverter multi-split buitenunits voor koelen en verwarmen			
Nominale koelcapaciteit ¹⁾	kW	2,05 ^{a)}	2,61 ^{c)}	3,53 ^{e)}	5,23 ^{g)}
Nominale verwarmingscapaciteit ²⁾	kW	2,41 ^{b)}	2,86 ^{d)}	4,11 ^{f)}	5,56 ^{h)}
Energie-efficiëntieklasse koelen ¹⁾		B ^{a)}	A ^{c)}	B ^{e)}	B ^{g)}
Energie-efficiëntieklasse verwarmen ¹⁾		B ^{b)}	B ^{d)}	E ^{f)}	C ^{h)}
Energie-efficiëntieklasse EER ¹⁾		3,18 ^{a)}	3,21 ^{c)}	3,18 ^{e)}	3,04 ^{g)}
Energie-efficiëntieklasse COP ¹⁾		3,41 ^{b)}	3,42 ^{d)}	2,41 ^{f)}	3,31 ^{h)}
Energieverbruik, jaarlijks, (500 h)	kWh	1290 ^{a)} /1410 ^{b)}	1120 ^{c)} /1255 ^{d)}	1290 ^{e)} /1410 ^{f)}	1727 ^{g)} /1692 ^{h)}
Toepassingsbereik (ruimtevolumen), ca.	m ³	60	80	110	160
Instelbereik ruimtetemperatuur	°C	+17 tot +30			
Werkbereik	°C	+17 tot +32			
Koudemiddel		R 410A ⁴⁾			
Bedrijfsdruk max. / per koudekringloop	kPa	4200 / 4200			
Luchtverplaatsing bij de verschillende ventilatortoerentallen	m ³ /h	300/330/400	410/460/500	420/520/680	650/800/850
Geluidsdrukkniveau per toerental ³⁾	dB(A)	29/33/35	32/34/36	28/33/39	36/39/41
Netspanning	V/Hz	230 / 1~ / 50			
Beschermingsgraad	IP	X 0			
Nominaal elektrisch verbruik koelen ¹⁾	kW	0,04	0,04	0,05	0,05
Nominaal elektrisch verbruik verwarmen ²⁾	kW	0,04	0,04	0,04	0,05
Nominale stroom koelen ¹⁾	A	0,17	0,17	0,19	0,24
Nominale stroom verwarmen ²⁾	A	0,17	0,17	0,19	0,19
Koudemiddelaansluiting inspuitleiding	Inch (mm)	1/4 (6,3)	1/4 (6,3)	1/4 (6,3)	1/4 (6,3)
Koudemiddelaansluiting zuigleiding	Inch (mm)	3/8 (9,52)	3/8 (9,52)	1/2 (12,7)	1/2 (12,7)
Condensaansluiting	mm	16	16	16	16
Afmetingen Hoogte	mm	250	250	280	290
Breedte	mm	750	750	815	920
Diepte	mm	188	188	215	225
Gewicht	kg	8,5	8,5	10,0	12,0
Serienummer		782...	780...	781...	779...
EDV-nr.		1623205	1623200	1623210	1623215

1) Luchtinlaattemp. TK 27°C / FK 19°C, buitentemp. TK 35°C / FK 24°C, max. luchtverplaatsing, 5 m leidinglengte

2) Luchtinlaattemperatuur TK 20°C, buitentemperatuur TK 7°C, FK 6°C, max. luchtverplaatsing, 5 m leidinglengte

3) Afstand 1 m vrije ruimte

4) Bevat broeikasgas volgens Kyoto-protocol

In combinatie met a) 2 x MXW 200, 2 x MXW 260, 1 MVT 1050

d) 1 x MXW 260, 1 x MXW 520, 1 x MVT900

f) 1 x MXW 350, 1 x MXW 200, 1 x MVT 950

h) 1 x MXW 520, 2 x MXW 260, 1 MVT 1050

b) 3 x MXW 200, 1 x MVT 900

c) 3 x MXW 260, 1 x MVT 900

e) 1 x MXW 350, 2 x MXW 200, 1 x MXW 260, 1 x MVT 1050

g) 1 x MXW 520, 2 x MXW 200, 1 x MVT 1050

EG – Konformiteitsverklaring

(in de zin van de machinerichtlijn Bijlage II 1A -
Originele conformiteitsverklaring)



Hierbij verklaren wij dat de hierna genoemde apparaten in de door ons in het handelsverkeer gebrachte uitvoering voldoen aan de betreffende fundamentele vereisten van de EU-richtlijnen, de EU-veiligheidsnormen en de specifiek voor het product geldende EU-normen.

Naam van de fabrikant: **REMKO GmbH & Co. KG**
Koel- en verwarmingstechniek
Im Seelenkamp 12
D - 32791 Lage

Naam van de EG-verantwoordelijke: **REMKO GmbH & Co. KG**
Koel- en verwarmingstechniek
Im Seelenkamp 12
D - 32791 Lage

Apparaten (machines) - uitvoering: **Inverter wandairconditioning in multisplit-uitvoering**

Serie / type: REMKO MXW 200, MXW 260, MXW 350, MXW 520
Serie- / typenummer: 782..., 780..., 781..., 779...

Geldende bepalingen : MA - RL 2006/42/EG Machinerichtlijn
(EU-richtlijnen) MA - RL 2006/95/EG Laagspanningsrichtlijn
EMV – RL 2004/108 EWG EMV-Richtlijn
EnVKV - RL 92/75/EWG Energieverbruikaanduidings-
verordening
EG 97/23/EG Richtlijn voor druktoestellen

Toegepaste normen: DIN EN ISO 12100-1-2 : 2004-04; DIN EN ISO 13857,
EN 14511 T1-4;
DIN 45635 - 1;
EN 378 – 1-4;
EN 55014 - 1; EN 55014 - 2; EN 55104
EN 60204 - 1; EN 60335 - 1; EN 60335 - 2 - 40;
EN 61000 - 3 - 2; EN 61000 - 3 - 3;

Lage, 22.01.2010

REMKO GmbH & Co. KG

.....
Handtekening Productmanager

REMKO INTERNATIONAL

*... en altijd dicht bij u in de buurt!
Maak gebruik van onze ervaring en advies*



REMKO GmbH & Co. KG Koel- en verwarmingstechniek

Im Seelenkamp 12 D-32791 Lage
Postfach 1827 D-32777 Lage
Telefon +49 5232 606-0
Telefax +49 5232 606-260
E-mail info@remko.de
Internet www.remko.de

Hotline

Koel- en verwarmingstechniek
+49 5232 606-0

Export
+49 5232 606-130

Advies

Via onze intensieve training brengen we de vakkennis van onze adviseurs steeds op de nieuwste stand. Dat draagt bij tot onze reputatie meer te zijn dan een goede, betrouwbare leverancier:
REMKO, een partner, die helpt bij het oplossen van problemen.

De verkoop

REMKO beschikt niet alleen over een goed uitgebouwd netwerk van vertegenwoordigingen in binnen- en buitenland, maar ook over hoog gekwalificeerd vakkundig personeel voor de verkoop.
REMKO-medewerkers in de buitendienst zijn meer dan alleen verkoper: voor alles dienen zij voor onze klanten adviseurs te zijn in de airconditioning- en warmtetechniek.

De servicedienst

Onze apparaten werken nauwkeurig en betrouwbaar. Als er onverhoopt toch een storing optreedt, dan is de REMKO servicedienst snel ter plaatse. Ons omvangrijk netwerk van ervaren speciaalzaken waarborgt u altijd een snelle en betrouwbare service.

