

REMKO RKL

RKL 490 DC, RKL 490 DC S-LINE

Climatiseur Inverter mobile en version Split

Commande · Technique · Pièces de rechange



Sommaire

<i>Consignes de sécurité</i>	4
<i>Protection de l'environnement et recyclage</i>	4
<i>Garantie</i>	4
<i>Utilisation conforme</i>	4
<i>Transport et emballage</i>	5
<i>Description de l'appareil</i>	5
<i>Commande</i>	6-7
<i>Instructions de montage</i>	7-8
<i>Conduite de raccordement</i>	9-10
<i>Mise hors service</i>	11
<i>Dépannage et service après-vente</i>	11
<i>Entretien et maintenance</i>	12
<i>Schéma de raccordement électrique</i>	13
<i>Configuration de l'appareil et listes de pièces de rechange</i>	14-17
<i>Caractéristiques techniques</i>	18
<i>Déclaration de conformité</i>	19





Lire attentivement cette notice d'installation avant de lisez attentivement le mode d'emploi !

Ce mode d'emploi fait partie intégrante de l'appareil et doit toujours être conservé à proximité immédiate du lieu d'installation ou de l'appareil lui-même.

Ce mode d'emploi est une traduction de l'original allemand.

Sous réserve de modifications; nous ne garantissons ni les erreurs ni les fautes d'impression !

Consignes de sécurité

Avant la mise en service de l'appareil, lisez attentivement le mode d'emploi. Ce dernier contient des conseils et informations utiles,  ainsi que des avertissements visant à prévenir la mise en danger des personnes et des biens matériels . Le non-respect de cette notice peut entraîner la mise en danger et de l'installation et ainsi à la perte de toute garantie.

- Conservez ce mode d'emploi et la fiche technique du frigorigène à proximité de l'appareil.
- Seul un personnel spécialisé est autorisé à monter et installer les appareils et leurs composants.
- Le montage, le branchement et l'utilisation des appareils et composants doivent satisfaire aux conditions d'utilisation et d'exploitation décrites dans le présent manuel, ainsi qu'aux directives régionales en vigueur.
- Les appareils mobiles doivent être installés verticalement et de manière fiable sur des sols appropriés. Les appareils stationnaires doivent impérativement être fixés avant toute utilisation.
- Aucune modification ou transformation des appareils livrés par REMKO n'est autorisée, elles peuvent provoquer des dysfonctionnements.
- Les appareils et composants ne doivent en aucun cas être utilisés dans les zones présentant un risque d'endommagement accru. Les espaces libres minimum sont à observer.
- L'alimentation en tension électrique doit être adaptée aux exigences des appareils.
- La sécurité de fonctionnement des appareils et composants est garantie uniquement sous réserve d'usage conforme et de montage complet. Les équipements de sécurité ne doivent être ni modifiés, ni shuntés.

- Évitez impérativement de faire fonctionner les appareils et composants lorsqu'ils présentent des défauts ou dommages visibles.
- Tous les composants du carter et les ouvertures de l'appareil, telles que les ouvertures d'admission et d'évacuation de l'air, doivent être exempts de corps étrangers, de liquides ou de gaz.
- Respectez une distance de sécurité suffisante entre les appareils et composants et les zones et atmosphères inflammables, explosives, combustibles, corrosives et poussiéreuses.
- L'entrée en contact avec certaines pièces des appareils ou composants peut être source de brûlures ou de blessures.
- Seul un personnel qualifié et autorisé peut effectuer l'installation, les réparations et la maintenance. Les contrôles visuels et le nettoyage peuvent être effectués hors tension par l'exploitant.
- Prenez pour l'installation, la réparation, la maintenance ou le nettoyage des appareils les mesures nécessaires pour exclure tout risque de mise en danger de personnes, pouvant venir de l'appareil.
- N'exposez jamais les appareils ou composants à des contraintes mécaniques, à une forte humidité ou encore aux rayons directs du soleil.

Mise au rebut des appareils et composants

La fabrication des appareils et composants fait uniquement appel à des matériaux recyclables. Participez également à la protection de l'environnement en ne jetant pas aux ordures les appareils ou composants (par exemple les batteries), mais en respectant les directives régionales en vigueur en matière de mise au rebut écologique. Veuillez par exemple à apporter votre appareil à une entreprise spécialisée dans l'élimination et le recyclage ou à un point de collecte communal agréé.



Garantie

Les éventuels droits de garantie ne valent que si l'auteur de la commande ou son acheteur renvoie à la société REMKO GmbH & Co. KG le « certificat de garantie » et le « protocole de mise en service » joints et a été renvoyé à la société REMKO GmbH & Co. KG. Les conditions de garantie sont décrites dans les « Conditions générales d'achat et de livraison ». En outre, seuls les partenaires contractuels sont autorisés à conclure des accords particuliers. De ce fait, adressez-vous en priorité à votre fournisseur direct.

Utilisation conforme

Les appareils sont conçus exclusivement et selon leur configuration et leur équipement pour une utilisation en tant qu'appareil de climatisation ou de chauffage du fluide de fonctionnement, l'air, au sein de pièces fermées.

Toute autre utilisation ou toute utilisation au-delà de celle évoquée est considérée comme non conforme. Le fabricant/fournisseur ne saurait être tenu responsable des dommages en découlant. Seul l'utilisateur en porte le risque. L'utilisation conforme inclut également le respect des modes d'emploi et consignes d'installations et le respect des conditions d'entretien.

Protection de l'environnement et recyclage

Élimination de l'emballage

Tous les produits sont soigneusement emballés, pour le transport, dans des matériaux recyclables. Contribuez à la réduction des déchets et à la préservation des matières premières en apportant les emballages usagés exclusivement aux points de collecte appropriés.

Transport et emballage

Les appareils sont livrés dans un emballage de transport robuste. Contrôlez les appareils dès la livraison et notez les éventuels dommages ou pièces manquantes sur le bon de livraison, puis informez le transporteur et votre partenaire contractuel.

Aucune garantie ne sera octroyée pour des réclamations ultérieures.

Description de l'appareil

L'appareil est particulièrement adapté à une utilisation flexible, il peut cependant être stationnaire. Le climatiseur mobile dispose d'une unité intérieure pour une installation au sol en zone intérieure et une unité extérieure pour un montage mural ou au sol à l'extérieur. En mode "refroidissement", le rendement du compresseur s'adapte aux besoins et règle ainsi la température de consigne avec un minimum de variations. Grâce à cette "technique Inverter", des économies d'énergie sont réalisées en comparaison avec les systèmes Split conventionnels, et les émissions sonores sont considérablement réduites.

La chaleur est transportée par le câble de liaison flexible vers l'unité extérieure. L'unité extérieure évacue la chaleur absorbée par un autre échangeur thermique (condenseur) dans l'air extérieur. Le condensat généré en mode de refroidissement est transporté au moyen d'une pompe à condensat se trouvant dans l'unité interne et s'évapore sur l'échangeur thermique.

L'appareil filtre et déshumidifie l'air et crée ainsi un climat ambiant agréable. Il fonctionne automatiquement et offre une multitude d'autres options grâce à son régulateur par microprocesseur. La commande de l'appareil est confortable grâce à une télécommande infrarouge incluse dans la livraison.

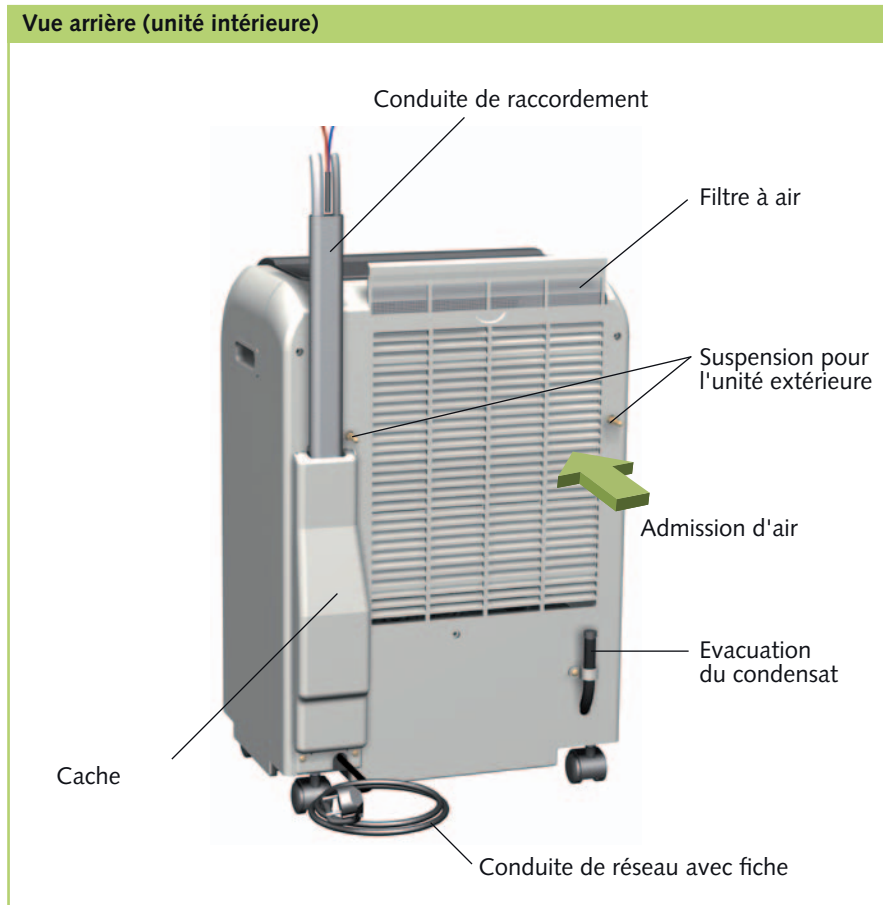
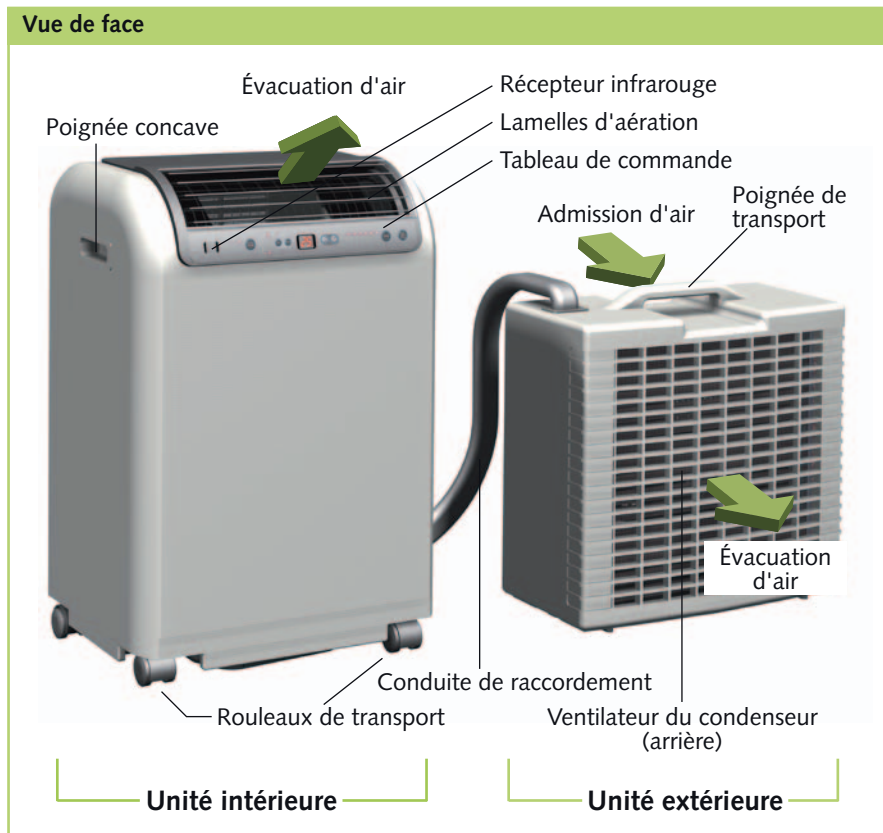

Commande

La commande peut être effectuée par le tableau de commande se trouvant au niveau de l'appareil ou par la télécommande infrarouge en série. La commande de fonction des touches entre elles est identique, la désignation peut afficher des différences. Avant la mise en service de la télécommande infrarouge, les batteries doivent être insérées correctement.

Tableau de commande

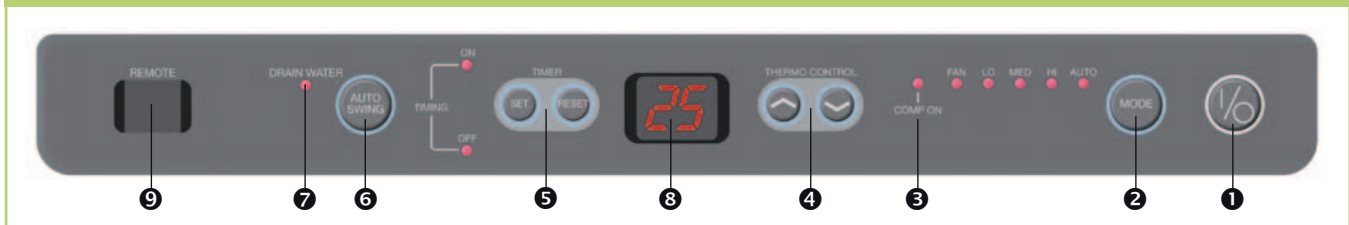

Légende

① Touche "ON / OFF" (marche / arrêt)

② Touche "MODE" (mode de fonctionnement - niveau de ventilation)

Le niveau de ventilation peut être affiché par la DEL dans le mode de fonctionnement de refroidissement sélectionné AUTO→HI→MED→LO ou Recirculation de l'air→FAN.

③ DEL "COMP. ON" (fonctionnement du compresseur)

La régulation commande la puissance de refroidissement en activant ou désactivant le compresseur. Le fonctionnement du compresseur est affiché à l'aide de la DEL. Si la DEL clignote, le compresseur est activé en 3 min. max.

④ Touche "▼ ▲"

Réglage de la température

La température de consigne souhaitée peut être réglée avec les touches ▼▲ par palier de 1°C entre 16 et 30°C.

⑤ Minuterie de connexion et déconnexion

Avec la fonction minuterie, l'appareil peut être connecté ou déconnecté automatiquement en appuyant sur la touche "SET" par intervalle d'une heure (touches "▼▲"). La minuterie de connexion est programmée à l'arrêt, la minuterie de déconnexion en marche, jusqu'à 24 heures. En appuyant sur la touche "RESET", les deux minuteries peuvent être supprimées.

⑥ Touche AUTO SWING

En actionnant la touche "AUTO SWING", la direction de l'air évacué peut être réglée au moyen des lamelles oscillantes fixement ou par oscillation.

⑦ DEL "DRAIN WATER"

Si la pompe ne peut pas évacuer le condensat, une alarme acoustique retentit et la DEL "DRAIN WATER" clignote. Après que le réservoir est vidé, par l'évacuation de condensat, l'appareil est à nouveau fonctionnel.

⑧ Ecran

L'écran affiche la température de consigne réglée ou le temps restant d'une minuterie programmée.

⑨ Récepteur infrarouge

L'appareil reçoit les signaux de la télécommande infrarouge par le capteur.

⑩ Touche FAN

En appuyant sur la touche "FAN", la vitesse du ventilateur peut être réglée.

Refroidissement

1. Mettez l'appareil en service avec la touche "I / O".
2. Réglez la température de consigne de votre choix avec la touche de sélection de température.
3. Sélectionnez le mode de ventilation AUTO, HI, MED ou LO de votre choix avec la touche "MODE".

Mode recirculation de l'air

1. Mettez l'appareil en service avec la touche "I / O".
2. Réglez le mode de fonctionnement FAN à l'aide de la touche "MODE".

En mode de recirculation de l'air, unité extérieure peut rester dans la salle. Ne suspendez cependant pas l'unité extérieure à l'unité intérieure.

Mode Déshumidification

Installez l'unité intérieure et l'unité extérieure dans la pièce à déshumidifier.

1. Veillez à ce que l'unité intérieure n'aspire pas d'air chaud de l'unité extérieure.
2. Ne suspendez pas l'unité extérieure à l'unité intérieure.
3. **Veillez à ce que :** le condensat résultant de la déshumidification ne soit pas pompé vers l'unité extérieure, sinon il sera réinjecté dans l'air ambiant ou évacué hors de l'unité extérieure.

Télécommande infrarouge

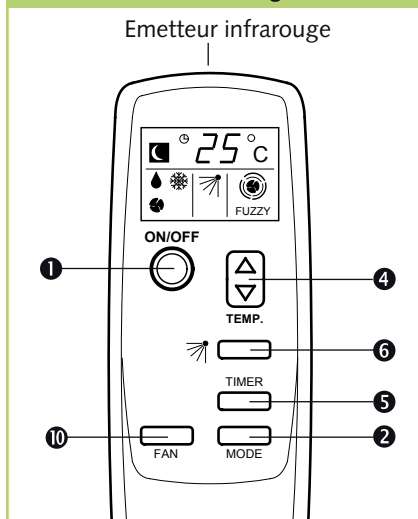

4. Sortez le tuyau d'évacuation de condensat de son support à l'arrière de l'unité intérieure et enlevez l'embout.
5. Purgez le condensat en inclinant le tuyau vers l'écoulement ou dans un réservoir.

ATTENTION

Veillez à ce que le réservoir externe ne déborde pas. Ceci pourrait causer des dégâts des eaux.

6. Mettez l'appareil en service avec la touche "I / O".
7. Réglez sur la température de consigne la plus basse avec la touche sélection de la température.
8. Réglez avec la touche "MODE" sur le niveau de ventilation LO le plus bas.

Instructions de montage

L'appareil livré prêt à l'emploi est équipé en série avec un câble de liaison entre l'unité intérieure et l'unité extérieure et est ainsi fonctionnel. Les accessoires nécessaires au montage de l'unité extérieure sont compris dans la livraison.

Unité intérieure

L'unité intérieure est installée à l'emplacement souhaité, avec le côté de l'évacuation de l'air vers la salle. Veillez lors de l'installation à observer des espaces libres de min. 20 cm autour de l'appareil.

Conduite de raccordement

La conduite de raccordement peut être posée à travers une fenêtre ou une porte entrouvertes vers l'extérieur. La conduite de raccordement est dissociable au niveau de l'unité intérieure, et offre ainsi

en plus la possibilité d'être posée à travers un trou percé dans le mur (\varnothing min. 60 mm).

Observez les instructions suivantes lors de la pose de la conduite de raccordement :

- La conduite de raccordement ne peut être ni bloquée ni pliée.
- Aucune traction ou autre force mécanique ne doit être exercée sur la conduite de raccordement.
- L'isolation de la tuyauterie et la gaine de protection ne doit pas être endommagées.

Unité extérieure

L'unité extérieure transfère la chaleur transportée hors de la salle dans l'air extérieur. En outre, l'unité extérieure peut être posée au sol ou suspendue à un mur extérieur.

Installation sur le sol

Pour installer l'unité extérieure sur une terrasse ou un balcon, il n'est pas nécessaire d'avoir recours à des auxiliaires de montage.

L'unité extérieure doit être installée horizontalement, et être protégée des rayons directs du soleil. Une distance de minimum de 20 cm avec le côté de l'entrée d'air doit être observée.

L'air doit pouvoir être évacué librement (min. 50 cm de distance avec les obstacles).

La conduite de raccordement passe par une fente au niveau de la fenêtre ou de la porte (**image 2 et 3**).

2 Distance minimale par rapport au mur

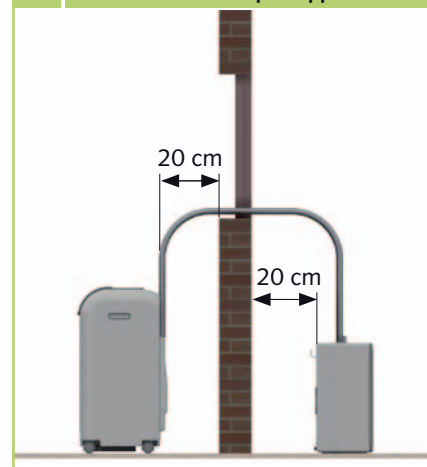

2a Distance minimale manquante



3 Exemple de montage d'unité extérieure

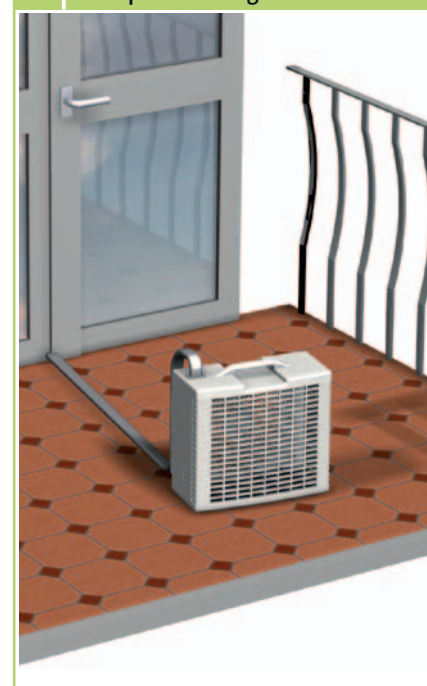

Montage sur le mur extérieur avec support mural

- Fixez les supports muraux inclus dans la livraison au mur.
- Suspendez l'unité extérieure dans les supports muraux, et sécurisez-la avec les vis M4 comprises dans la livraison (**illustrations 4 et 5**).

Les supports muraux peuvent être fixés avec des éléments de fixation inclus dans la livraison (chevilles de 6 mm et vis).

Si ceux-ci ne sont pas adaptés à la qualité du mur, ces éléments de fixation doivent être posés avec une résistance suffisante par le client.

Veillez lors du montage à ce que l'alimentation ne soit pas affectée et que l'isolation ne soit pas endommagée. Respectez les distances minimales. L'évacuation d'air de l'unité intérieure et de l'unité extérieure ne doit pas être fermée.

Hauteur de montage

L'unité extérieure (bord inférieur) doit être montée à max. 1,8 m au-dessus du niveau d'installation de l'unité intérieure (**illustration 6**). Si l'unité extérieure est montée en-dessous du niveau d'installation de l'unité intérieure, une différence de hauteur d'1,5 m ne doit pas être excédée.

Montage au mur extérieur avec courroies de fixation

La fixation de l'unité extérieure à l'aide de courroies de fixation est une autre possibilité pour monter l'unité extérieure au mur ou à une balustrade en extérieur.

- Suspendez les supports muraux à l'unité extérieure et fixez-les avec les vis (M4).
- Suspendez une extrémité des courroies de fixation avec le mousqueton dans les oeillets de fixation à l'unité extérieure.
- Suspendez l'autre extrémité des courroies de fixation aux vis à oeillets à poser par le client sur le mur ou sur la balustrade (**illustration 7**). Veillez à ce que la fixation soit suffisante.

4 Circulation de l'air nécessaire

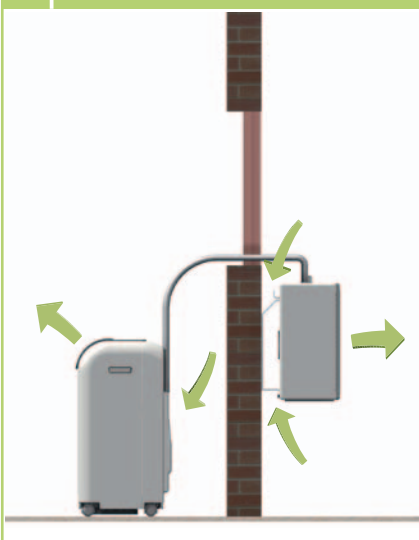

REMARQUE

Selon les conditions météo, de l'eau de condensation peut s'écouler de l'évacuation de condensat à l'arrière de l'unité extérieure. Ceci est normal. Sélectionnez l'emplacement de montage de l'unité extérieure afin que l'eau écoulee ne puisse causer aucun dommage ou raccordez le branchement avec l'écoulement.

5 Distance de support de montage

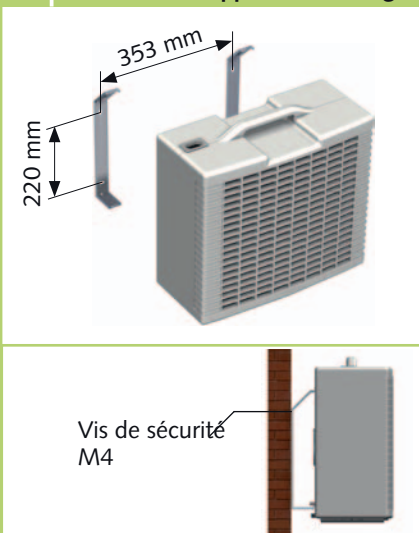

6 Hauteur de montage max.

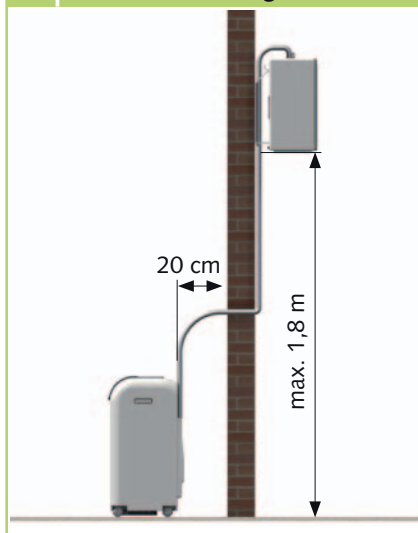

7 Montage avec courroies de fixation

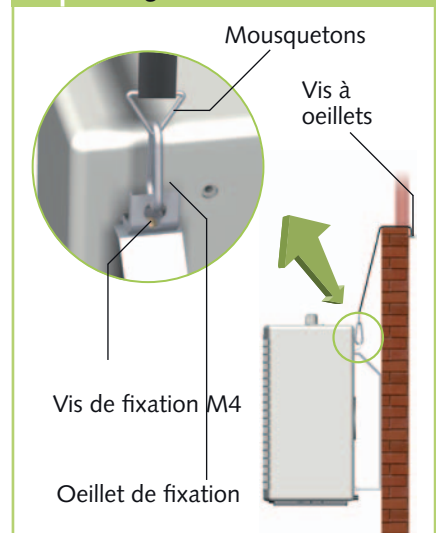

Conduite de raccordement

La conduite de raccordement doit être raccordée par les raccords rapides avec l'unité intérieure. Ceux-ci offrent la possibilité de séparer la conduite de raccordement de l'unité intérieure pour le montage, sans que le frigorigène ne soit perdu.

⚠ ATTENTION

L'appareil doit être débranché pendant l'ensemble du processus ! Il ne peut être remis en service que lorsque tous les raccords sont rétablis et vérifiés. Les fixations et tous les revêtements doivent être auparavant replacés.

⚠ ATTENTION

Lors de la connexion ou déconnexion de la conduite de raccordement, l'équipement de protection correspondant doit être porté.

Instructions pour déconnecter la conduite de raccordement :

- Ne déconnectez les appareils qu'immédiatement avant le montage et ne laissez les appareils déconnectés qu'en cas d'absolue nécessité.
- Avant de raccorder les conduites, assurez-vous qu'aucune saleté, humidité ou autre corps étranger ne puisse entraver la fonction des raccords rapides.
- Montez absolument le collier de fixation après que les conduites sont raccordées.
- La connexion et déconnexion des conduites ne peut être effectuée que par un personnel spécialisé autorisé.

- L'appareil peut être connecté et déconnecté env. 7 fois quand les travaux sont effectués correctement, sans baisse notable de la puissance de refroidissement.

Respecter la démarche suivante à cet effet :

1. Mettez l'appareil à l'arrêt.
2. Enlevez le connecteur de la prise.
3. Enlevez les 2 vis du cache à l'arrière de l'appareil (**illustration 8**).
4. Enlevez le cache de l'appareil.
5. Dévissez le collier de fixation de la conduite de raccordement (**illustration 9**).
6. Appuyez sur la patte latérale du connecteur et enlevez la fiche de la prise (**illustration 9**).
7. Enlevez la partie supérieure du support en dévissant les deux vis (**illustration 9**).
8. Enlevez le tuyau d'évacuation de condensat (**illustration 9**).
9. Dévissez l'écrou-raccord de gauche avec la clé plate jointe SW 24. Résistez au mouvement au niveau du demi-accouplement inférieur avec la deuxième clé plate SW 21 (**illustration 10, page 10**).

⚠ ATTENTION

Ne tournez jamais partie inférieure fixe.

💡 REMARQUE

Des liquides résiduels peuvent encore év. sortir du tuyau d'écoulement de condensat.

8 Vue arrière - Unité intérieure



9 Démontage - Conduite de raccordement

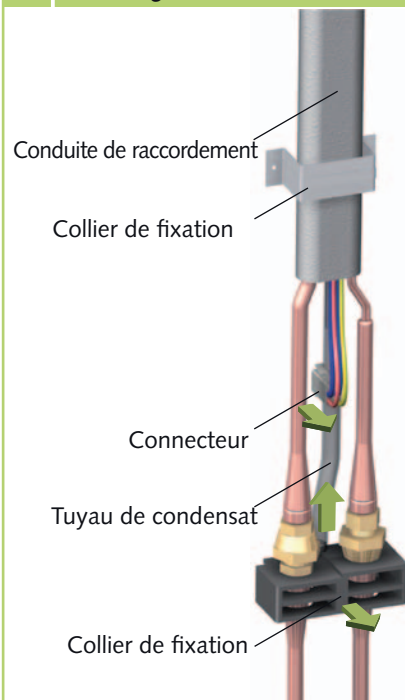

10. Continuez à visser jusqu'à ce que la connexion soit séparée.

REMARQUE

Si du frigorigène chuinte légèrement, continuez à visser.

11. Dévissez l'écrou-raccord de droite avec la clé plate SW 24 jointe. Résistez au mouvement au niveau du demi-accouplement supérieur avec la deuxième clé plate SW 21 (**illustration 11**).

ATTENTION

Ne tournez jamais la partie supérieure fixe.

12. Continuez à visser jusqu'à ce que la connexion soit séparée.

REMARQUE

Si du frigorigène chuinte légèrement, continuez à visser.

13. Vissez les bouchons de protection inclus dans la livraison sur les moitiés d'accouplement (**illustration 12**).
14. Prévoyez de percer un trou de Ø 60 mm dans le mur pour év. passer la conduite de raccordement.
15. Après l'installation ou le montage de l'unité intérieure et de l'unité extérieure, la connexion de la conduite de raccordement à l'unité intérieure est effectuée dans l'ordre inverse.
16. Vérifiez après la connexion de la conduite de raccordement que les raccords rapides sont étanches.

10 Dévissage du contre-écrou de gauche

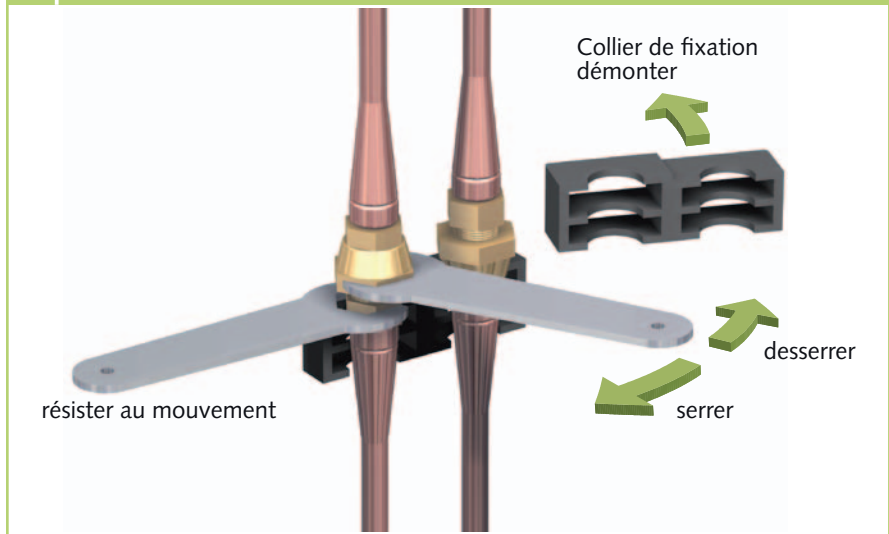

11 Dévissage du contre-écrou de droite

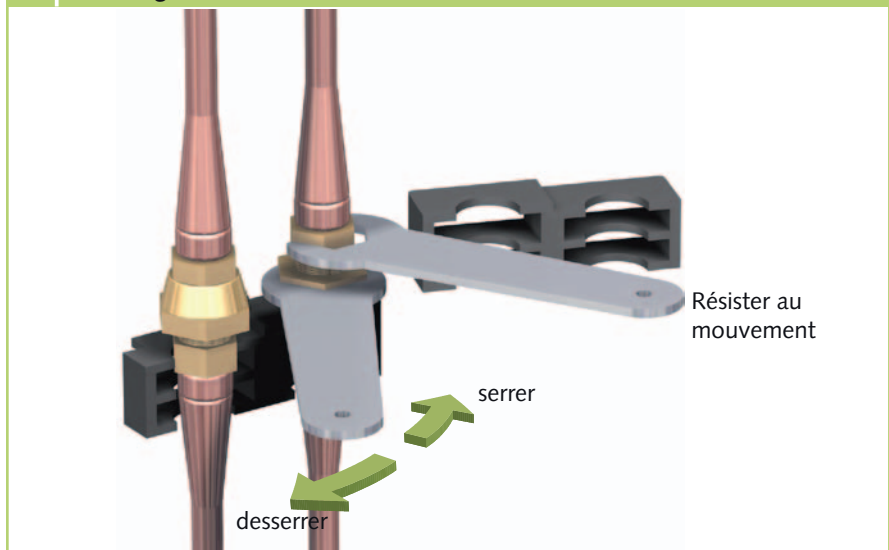

12 Vissage des bouchons de protection

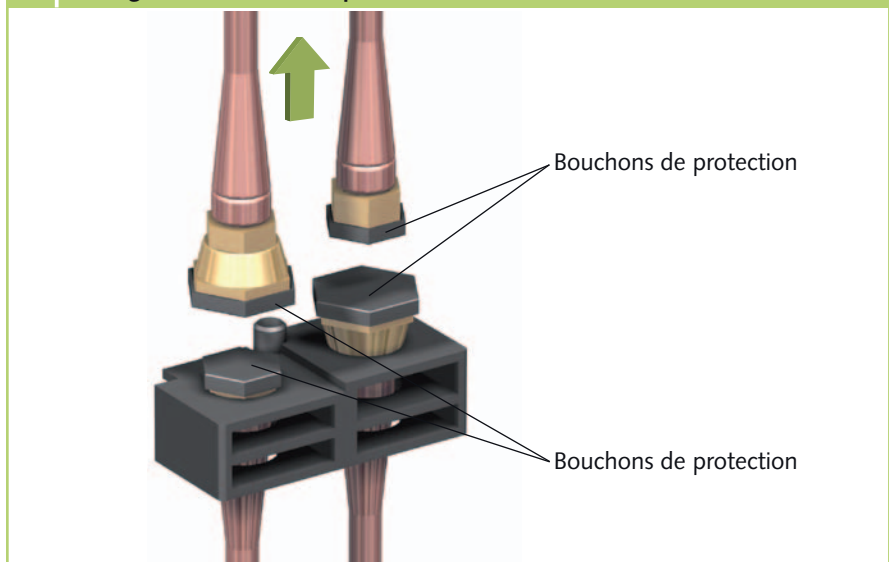

Mise hors service



REMARQUE

N'arrêtez jamais l'appareil en cours de fonctionnement en tirant sur la prise d'alimentation.

Mise hors service limitée dans le temps

Si l'appareil doit être mis hors tension de manière prolongée, par exemple, pendant tout l'hiver, procédez comme suit :

1. Faites fonctionner l'appareil pendant 2 à 3 heures en mode Recirculation de l'air. Cela permet d'évacuer l'humidité résiduelle hors de l'appareil.
2. Mettez l'appareil hors service en appuyant sur la touche

"I / O" située sur le tableau de commande. Retirez ensuite la prise d'alimentation et enroulez le câble autour de l'appareil.

3. Videz le réservoir de condensat interne à l'aide du tuyau d'évacuation de condensat situé à l'arrière de l'unité intérieure.
4. Assurer, avant de stocker les unités intérieure et extérieure dans le logement intérieur que l'unité extérieure ne contient pas de condensation. Enlever le bouchon de l'unité extérieure avant d'éliminer l'eau de condensation.
5. Nettoyez le filtre et les surfaces en plastique.

6. Suspendez l'unité extérieure à l'unité intérieure.
7. Protégez l'appareil de la poussière à l'aide d'un film plastique.
8. Stockez l'appareil à l'abri du soleil dans un lieu frais et sec.

Mise hors service illimitée dans le temps

La désinstallation de l'ensemble du système ne peut être réalisée que par une société spécialisée et en prenant en compte la protection de l'environnement.

La société REMKO GmbH & Co. KG ou votre partenaire contractuel compétent se fera un plaisir de vous indiquer les entreprises spécialisées situées à proximité de chez vous.

Dépannage et service après-vente

L'appareil a été conçu selon des méthodes de fabrication de pointe et a été soumis à plusieurs reprises à des contrôles fonctionnels. Toutefois, si des défauts devaient survenir, vérifiez l'appareil en vous référant à la liste suivante. Si tous les contrôles fonctionnels ont été effectués et que l'appareil ne fonctionne toujours pas impeccablement, informez-en votre revendeur spécialisé.

Défaut	Cause possible	Remède
L'appareil ne démarre pas	Panne de courant	Contrôler la tension et le cas échéant patienter jusqu'au rétablissement.
	Défaut au niveau du fusible secteur ou du fusible de commande	Remplacer
	Le connecteur n'est pas dans la prise	Insérer le connecteur
	Le récipient de condensat est plein, le message "DRAIN WATER" clignote	Purger le réservoir à l'aide du tuyau d'évacuation de condensat
	Minuterie activée	Attendre la fin de la minuterie ou appuyer à nouveau sur la touche "I / O"
L'appareil fonctionne avec une puissance d'air réduite	Les orifices d'air sortant ou d'évacuation sont encrassés ou bloqués par des corps étrangers	Nettoyer les orifices Éliminer les corps étrangers
	Filtre encrassé	Nettoyer le filtre selon les indications
	Unité extérieure encrassée	Nettoyer les lamelles sur la face interne de l'unité extérieure
	Charge frigorifique de la salle trop élevée	Réduire la charge thermique
Le condensat s'écoule de l'appareil	L'appareil est penché	Le redresser, s'assurer qu'il est stable
	Le bouchon du tuyau d'écoulement du condensat manque	Reboucher de manière étanche

Entretien et maintenance

Un entretien régulier et l'observation des principes de base garantissent un fonctionnement impeccable et une longue durée de vie de l'appareil.

L'appareil doit être inspecté et nettoyé minutieusement après une longue utilisation, cependant au moins une fois par an.

L'ensemble de l'installation de froid est un système sans maintenance, fermé hermétiquement et ne doit être entretenu et réparé que par des entreprises spécialisées autorisées.

⚠ ATTENTION

Avant d'entamer les travaux sur les appareils, l'alimentation en tension doit impérativement être coupée et sécurisée contre toute remise en service !

- Nettoyez les appareils en utilisant un chiffon humide. N'employez pas de jet d'eau.
- N'utilisez pas de produits à récurer, de nettoyeurs agressifs ou d'agents contenant des solvants.
- N'utilisez que des produits de nettoyage appropriés même en cas d'encrassement extrême.
- Videz le réservoir de condensat et vérifiez avant et après la saison de fonctionnement si le diamètre des conduites de condensat a diminué en raison des impuretés. Si tel est le cas, elles doivent être nettoyées.



REMARQUE

Contrôlez le cas échéant le degré d'encrassement des lamelles de l'échangeur.

- Nettoyez à intervalles réguliers, plus souvent si nécessaire, le filtre à air de l'unité intérieure.
- Nous vous recommandons de conclure un contrat de maintenance avec des entreprises spécialisées adéquates.



ASTUCE

Ainsi garantissez-vous à tout instant la sécurité de fonctionnement de l'installation !

1 Dépose du filtre



REMARQUE

N'utilisez jamais l'unité intérieure sans le filtre original. Sans filtre, les lamelles de l'échangeur de l'unité intérieure s'encrassent et l'appareil perd de la puissance.

Filtre à air de l'unité intérieure

Nettoyez le filtre à air au moins toutes les 2 semaines. Réduisez l'intervalle de nettoyage en cas de fort encrassement de l'air.

Nettoyage du filtre de l'unité intérieure

Procédez comme suit pour le nettoyage :

1. Enlevez le connecteur.
2. Enlevez le filtre de l'appareil (**illustration 1**).
3. Nettoyez la poussière du filtre. Utilisez éventuellement un aspirateur en cas de léger encrassement.
4. En cas d'encrassement prononcé, nettoyez le filtre dans de l'eau tiède avec précaution.
5. Laissez le filtre sécher à l'air libre.
6. Remplacez le filtre dans l'appareil.

Schéma de raccordement électrique

Légende

- PCB 1 = Platine de commande
- PCB 2 = Platine principale
- SM = Moteur oscillant
- FM 1 = Ventilateur d'évaporateur
- FM 2 = Ventilateur du condenseur
- WM = pompe à condensat
- CM = Compresseur
- OLP = Protection contre la surchauffe du compresseur
- CX 1 = Condensateur, ventilateur de l'évaporateur
- CX 2 = Condenseur, ventilateur du condenseur
- CX 3 = Condenseur, compresseur
- RT = Capteur de température ambiante
- CT = Capteur de protection anti-gel
- MS 1 = Microrupteur alarme (réservoir plein)
- MS 2 = Microrupteur pompe de condensat

Identification des couleurs

- | | |
|-----------|-------------|
| Y = jaune | BR = marron |
| W = blanc | BK = noir |
| R = rouge | GR = gris |
| BU = bleu | OR = orange |

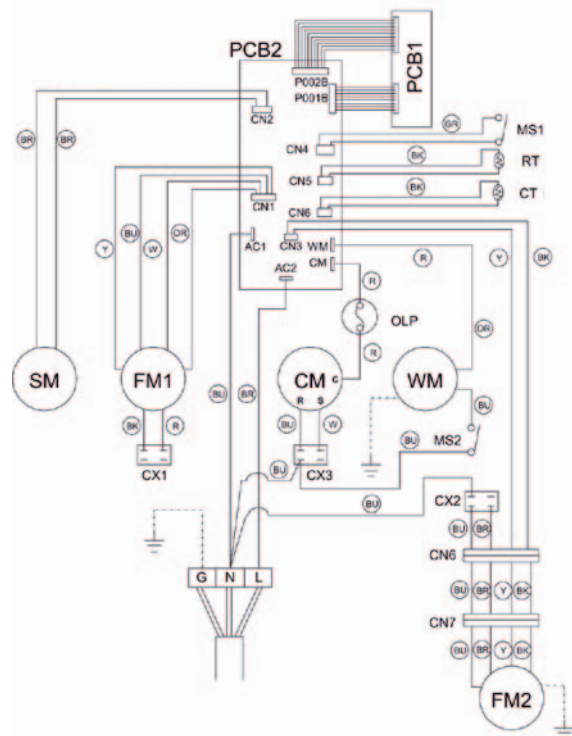

Représentation de l'appareil Unité intérieure

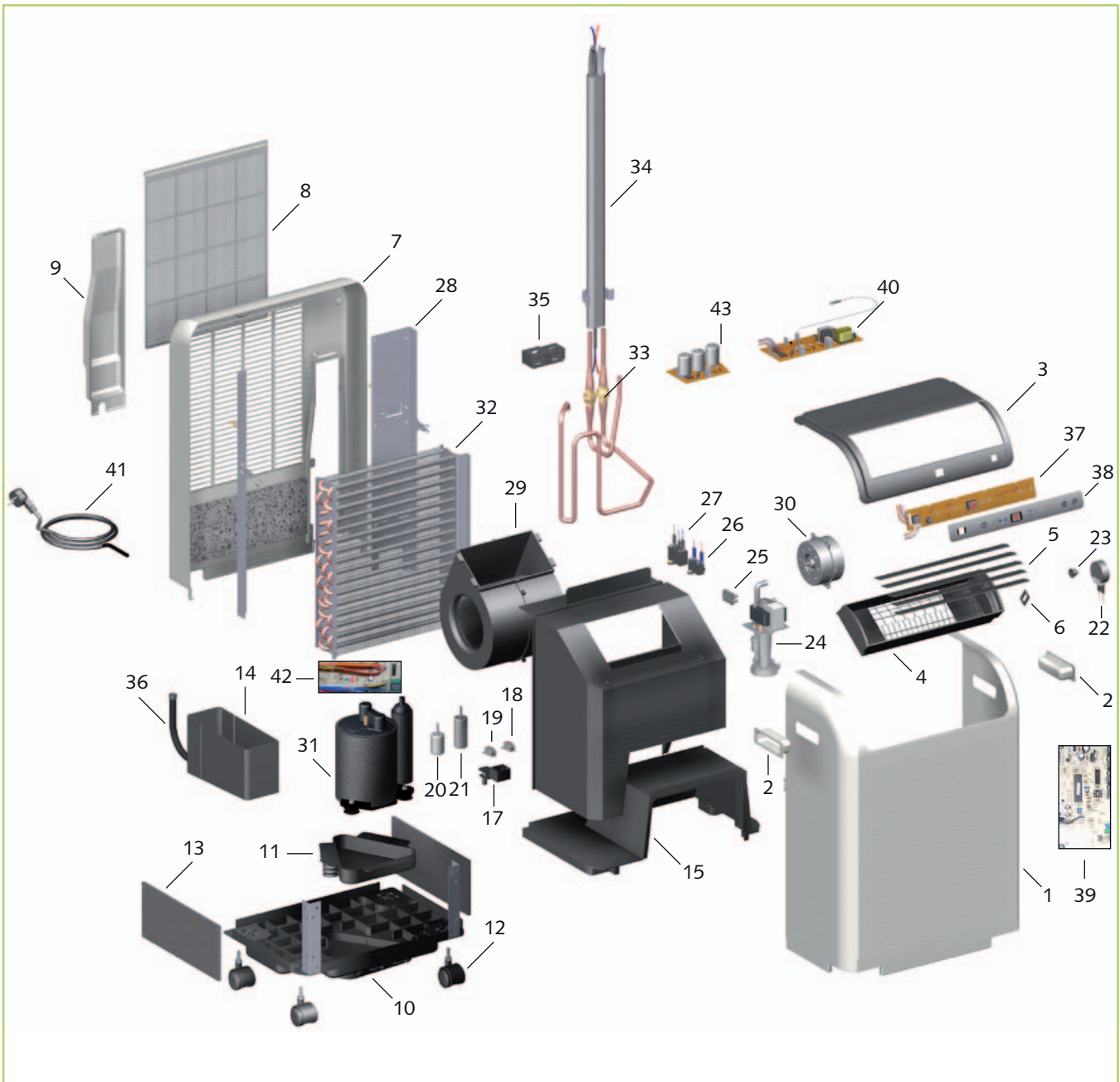

Liste des pièces de rechange

N°	Désignation	RKL 490 DC	RKL 490 DC <i>S-LINE</i>
1	Paroi avant	1106060	1106120
2	Poignée concave	1106061	1106121
3	Cache, en haut	1106062	1106062
4	Crépine de soufflerie	1106063	1106063
5	Lamelles	1106064	1106064
6	Levier de réglage pour lamelles	1106065	1106065
7	Face arrière	1106066	1106122
8	Filtre à air	1106067	1106123
9	Cache pour conduite de raccordement	1106068	1106124
10	Socle de l'appareil	1106069	1106069
11	Plaque de fond, compl.	1106070	1106070
12	Rouleau de transport	1106071	1106071
13	Cache latéral, à droite / à gauche	1106072	1106072
14	Réservoir pour condensation	1106073	1106073
15	Paroi de séparation	1106074	1106074
17	Support pour microrupteur	1106076	1106076
18	Microrupteur, (réservoir plein)	1106077	1106077
19	Microrupteur, (pompe marche / arrêt)	1106078	1106078
20	Flotteur, (réservoir plein)	1106079	1106079
21	Flotteur, (pompe marche / arrêt)	1106080	1106080
22	Moteur oscillant pour lamelles	1106032	1106032
23	Accouplement pour moteur oscillant	1106081	1106081
24	Pompe à condensat entière	1106082	1106082
25	Barrette à bornes électrique	1106083	1106083
26	Condensateur, ventilateur de l'évaporateur	1106002	1106002
27	Condenseur, ventilateur du condenseur	1106003	1106003
28	Cadre, arrière droite	1106085	1106085
29	Ventilateur, compl.	1106099	1106099
30	Ventilateur d'évaporateur	1106087	1106087
31	Compresseur, entier	1106148	1106148
32	Évaporateur	1106142	1106142
33	Accouplement, kit (1x m / 1x w)	1106139	1106139
34	Conduite de raccordement, compl.	1106140	1106140
35	Bloc de fixation, compl.	1106093	1106093
36	Tuyau d'évacuation de condensat	1106094	1106094
37	Platine de clavier	1106143	1106143
38	Film de clavier	1106144	1106144
39	Platine de commande	1106145	1106145
40	Platine de protection IPM	1106180	1106180
41	Câble réseau avec fiche	1106146	1106146
42	Platine principale	1106149	1106149
43	Platine de condenseur	1106181	1106181
Pièces de rechange sans illustration			
	Capteur de protection anti-gel	1106131	1106131
	Cache pour ventilateur	1106075	1106075
	Capteur de recirculation d'air	1106098	1106098

Pour les commandes de pièces de rechange, précisez la réf. informatique mais également le numéro de l'appareil et le type d'appareil (voir la plaque signalétique) !

Représentation de l'appareil Unité extérieure

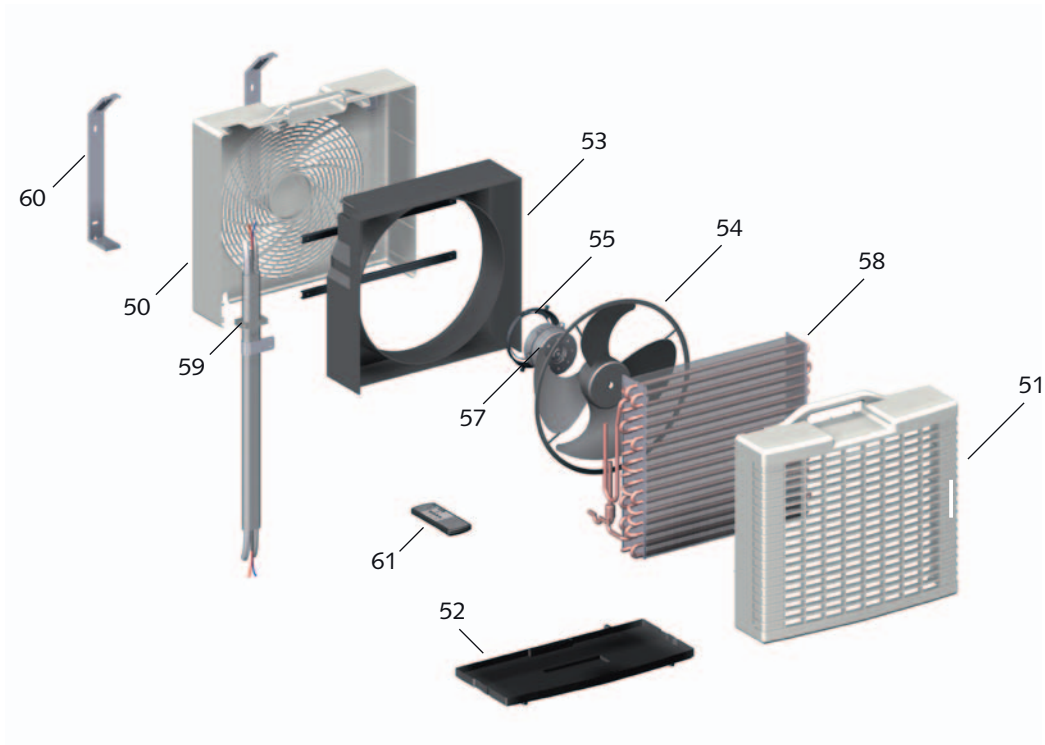

Liste des pièces de rechange

N°	Désignation	RKL 490 DC	RKL 490 DC <i>S-LINE</i>
50	Face arrière	1106100	1106125
51	Paroi avant	1106101	1106126
52	Socle de l'appareil	1106102	1106102
53	Cache pour ventilateur	1106103	1106103
54	Ventilateur du condenseur	1106105	1106105
55	Fixation pour ventilateur de condenseur	1106106	1106106
56	Angle de fixation	1106107	1106107
57	Ventilateur de condenseur, unité extérieure	1106108	1106108
58	Condenseur	1106147	1106147
59	Joint	1106110	1106110
60	Support mural	1106111	1106111
61	Télécommande	1613138	1613138
Pièces de rechange sans illustration			
	Condenseur, compresseur	1106118	1106118
	Set de fixation pour unité extérieure, compl.	1106112	1106112

Pour les commandes de pièces de rechange, précisez la réf. informatique mais également le numéro de l'appareil et le type d'appareil (voir la plaque signalétique) !

Caractéristiques techniques

Série		RKL 490 DC	RKL 490 DC <i>S-LINE</i>
Mode de fonctionnement		Climatiseur Inverter mobile en version Split	
Puissance de refroidissement nominale ¹⁾	kW	3,84 (1,82-4,71)	
Classe de rendement énergétique Refroidissement ¹⁾		A	
Importance du rendement énergétique EER ¹⁾		3,01	
Consommation d'énergie annuelle (500 h)	kWh	575	
Domaine d'application (volume de la pièce), env.	m ³	120	
Plage de réglage de l'unité intérieure	°C / % H.r.	+16 à +30 / 35 à 80	
Plage de service de l'unité extérieure	°C / % H.r.	+21-43 / 35 à +80	
Frigorigène		R 410A ³⁾	
Pression de service max./par circuit	kPa	4000	
Débit d'air volumique par niveau, unité intérieure	m ³ /h	480 / 550 / 620	
Débit volumique de l'air max., unité extérieure	m ³ /h	860 / 1000	
Niveau sonore par niveau, unité intérieure ²⁾	dB (A)	45 / 48 / 52	
Niveau sonore, max. unité extérieure ²⁾	dB (A)	51 / 54	
Alimentation en tension	V/Hz	230 / 1~/ 50	
Type de protection de l'unité intérieure / extérieure	IP	24 / X4	
Puissance électr. absorbée nominale Refroidissement ¹⁾	kW	1,15	
Courant électr. absorbé nominal Refroidissement ¹⁾	A	5,80	
Courant électr. de démarrage, LRA	A	8	
Frigorigène, quantité de base	kg	1,08	
Conduite de frigorifique, longueur max.	m	3	
Dimensions de l'unité intérieure Hauteur/Largeur/Profondeur	mm	695 / 470 / 335	
Dimensions de l'unité extérieure Hauteur/Largeur/Profondeur	mm	490 / 510 / 230	
Poids de l'unité intérieure	kg	34,0	
Poids unité extérieure	kg	14,0	
Couleur de série		blanc	argent
Numéro de série		516...	476...
N° Informatique		1613490	1613491

1) Température d'admission de l'air TK 27 °C/FK 19 °C, température extérieure TK 35 °C, FK 24 °C, débit volumique de l'air max.

2) Distance 1 m de champ libre

3) Contient du gaz à effet de serre conformément au protocole de Kyoto

Déclaration de conformité CE

(d'après la directive sur les machines annexe II 1A -
Déclaration de conformité originale)



Nous déclarons ici que les appareils décrits ci-après, dans les configurations mises en circulation, répondent aux exigences des directives CE en vigueur, aux normes de sécurité CE et aux normes CE spécifiques au produits.

Nom du fabricant : **REMKO GmbH & Co. KG**
Klima- und Wärmetechnik (techniques de climatisation et de chaleur)
Im Seelenkamp 12
D - 32791 Lage

Nom des responsables CE : **REMKO GmbH & Co. KG**
Klima- und Wärmetechnik (techniques de climatisation et de chaleur)
Im Seelenkamp 12
D - 32791 Lage

Appareils (machines) - configuration : **Climatiseur ambiant combiné en version Split**

Série / gamme : REMKO RKL 490 DC, RKL 490 S-Line
N° de série / de gamme : 516..... et 476.....

Réglementations en vigueur : (Directives CE)	MA - RL 2006/42/CE	Direction sur les machines
	NS - RL 2006/95/CE	Directive basse tension
	CEM – RL 2004/108 CEE	Directive CEM
	EnVKV - RL 92/75/CEE	Décret sur le contrôle de la consommation d'énergie
	CE 97/23/CE	Directive Equipements sous pressions

Normes appliquées : DIN EN ISO 12100-1-2 : 2004-04; DIN EN ISO 13857,
EN 14511 T1-4;
DIN 45635 - 1;
EN 378 – 1-4;
EN 55014 - 1; EN 55014 - 2; EN 55104
EN 60204 - 1; EN 60335 - 1; EN 60335 - 2 - 40;
EN 61000 - 3 - 2; EN 61000 - 3 - 3;

Lage, 25 février 2010

REMKO GmbH & Co. KG



.....
Signature du Chef de Projet

REMKO INTERNATIONAL

... et toujours très près de chez vous !

Demandez notre expérience et nos conseils



REMKO GmbH & Co. KG Klima- und Wärmetechnik (techniques de climatisation et de chaleur)

Im Seelenkamp 12
Boîte postale 1827
Téléphone
Télécopie
Courriel
Site internet

D-32791 Lage
D-32777 Lage
+49 5232 606-0
+49 5232 606-260
info@remko.de
www.remko.de

Assistance téléphonique

Allemagne
+49 5232 606-0

International
+49 5232 606-130

Les conseils

Grâce à des formations intensives, nos conseillers sont toujours au fait des nouvelles avancées technologiques. Ce qui nous a amenés à vouloir devenir bien plus qu'un fournisseur fiable et de qualité :

REMKO, un partenaire qui vous aidera à résoudre vos problèmes.

Le service commercial

REMKO dispose non seulement d'un vaste réseau de filiales commerciales nationales et internationales, mais a également sélectionné des spécialistes affichant des qualifications d'exception pour son service commercial. REMKO chargés des visites à domicile sont bien plus que de simples vendeurs : avant tout, ils doivent pouvoir conseiller nos clients en matière de technique de chauffage et de climatisation.

Le service clientèle

Nos appareils allient précision et fiabilité. Toutefois, en cas de problème, le service clientèle REMKO se déplacera rapidement. Notre vaste réseau de revendeurs spécialisés compétents vous garantit à tout moment un dépannage rapide et efficace.

